

FAMILY®

**Инструкция по использованию
коверлока
Family ML950 Pro**

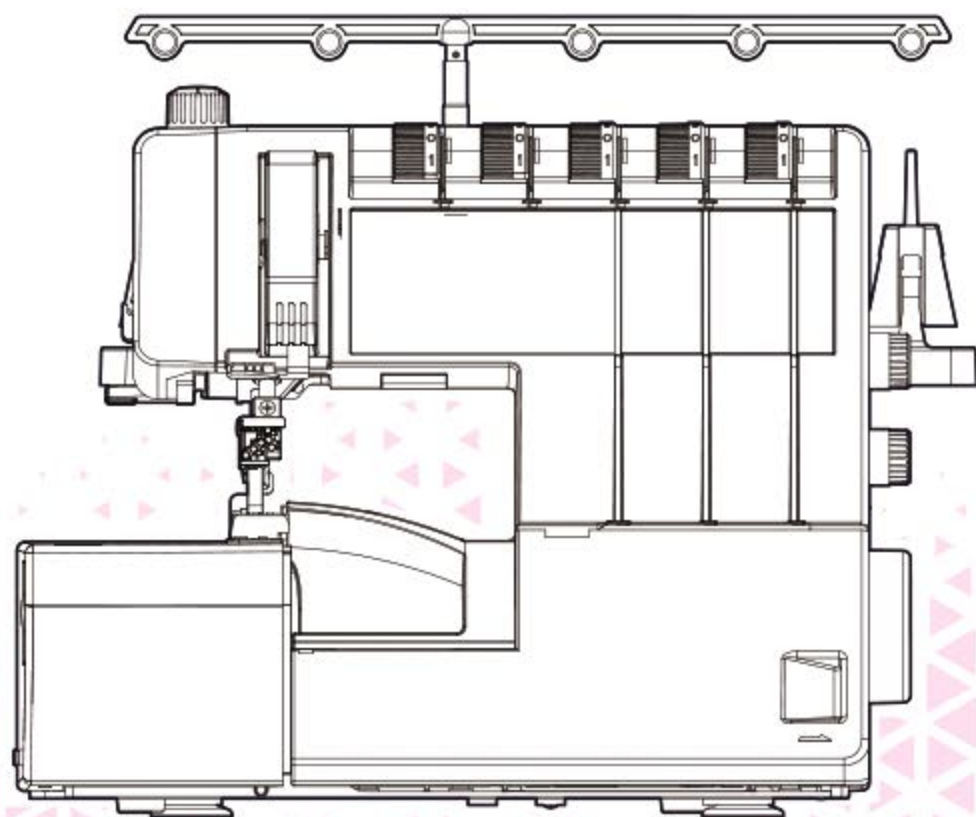

ВАЖНЫЕ ИНСТРУКЦИИ ПО БЕЗОПАСНОСТИ

При использовании электроприборов соблюдайте основные требования безопасности, включая следующие:

Эта машина разработана и произведена только для домашнего использования.

Прочитайте все инструкции перед началом работы на этой машине.

ОПАСНО — Во избежание риска удара электрическим током:

1. Никогда не оставляйте включенную в сеть машину без присмотра. Всегда отключайте прибор от сети сразу же после работы и перед началом чистки.
2. Не располагайте и не храните машину так, чтобы на нее могла попасть вода или другая жидкость. Не прикасайтесь к машине, если на нее попала вода, немедленно отключите ее от сети.

ВНИМАНИЕ — Во избежание ожогов, пожара, травм или удара электрическим током:

1. Эта машина может использоваться детьми от 8 лет и старше, людьми с ограниченными физическими, сенсорными или психическими возможностями, а также людьми с недостаточным опытом и знаниями только в случае, если за ними осуществляется надлежащий надзор или им даны указания по безопасному использованию прибора и если они осознают риски.
2. Машина – не игрушка. Не позволяйте детям играть с ней. Чистка и уход за машиной не должны производиться детьми без присмотра.
3. Используйте машину только по ее прямому назначению, описанному в этой инструкции. Используйте только рекомендованные производителем и описанные в этой инструкции приспособления.
4. Не используйте машину, если у нее поврежден шнур питания или вилка, если она работает неправильно, если она падала, была повреждена или попала в воду. Обратитесь к ближайшему авторизованному дилеру для ремонта или наладки.
5. Машина должна работать только с открытыми вентиляционными отверстиями. Периодически чистите вентиляционные области машины и ножную педаль от пыли, грязи и остатков материи.
6. Ничего не кидайте и не вставляйте в отверстия машины.
7. Работайте на машине только в помещении.
8. Не работайте в помещении, где распылялись аэрозоли или использовался кислород.
9. Чтобы отключить питание, поставьте выключатель в положение ВЫКЛ. («0»). Затем вытащите вилку из розетки.
10. Не тяните вилку из розетки за шнур, берите вилку за корпус.
11. Будьте осторожны при работе с движущимися частями машины. Особое внимание уделяйте рабочей области вокруг иглы и ножа.
12. Ничего не кладите на педаль.
13. Не пытайтесь самостоятельно заменить лампу. В машине установлен светодиодный модуль, который могут заменить в сервисном центре.
14. Используйте только оригинальные лапки, иглы и другие аксессуары. Из-за неподходящих деталей машина может сломаться.
15. Не используйте кривые или тупые иглы.
16. Не тяните и не толкайте ткань при шитье, может сломаться игла.
17. Всегда ставьте выключатель на «0» при регулировке или замене деталей в области работы иглы: смене иглы, заправке нитей, смене прижимной лапки и т.д.
18. Всегда отключайте машину от электрической розетки при проведении профилактических работ, снятии панелей и других процедур, описанных в этой инструкции.
19. После окончания срока службы данное изделие подлежит утилизации в полном соответствии с требованиями законодательства страны для электрических/электронных изделий. При возникновении вопросов обращайтесь к организации - продавцу.

СОХРАНЯЙТЕ ЭТУ ИНСТРУКЦИЮ

Содержание

Основные части машины	3
Аксессуары в комплекте	4
Крышка петлителей	5
Лоток для обрезков	5
Рычаг подъема лапки	6
Регулировка давления лапки	6
Установка бобин с нитками	7
Замена игл	8
Включение машины	9
Подготовка к шитью	9
Таблицы программ	10
• 01 Двухигольный узкий плоский шов	10
• 02 Двухигольный широкий плоский шов	10
• 03 Трёхигольный плоский шов	11
• 04 Цепной шов	11
• 05 Двухниточный узкий шов Flatlock	12
• 06 Двухниточный широкий шов Flatlock	12
• 07 Двухниточный узкий декоративный обметочный шов	13
• 08 Двухниточная кайма	13
• 09 Двухниточный ролевой подрубочный шов	14
• 10 Трёхниточный узкий обметочный шов	14
• 11 Трёхниточный широкий обметочный шов	15
• 12 Трёхниточный обметочный шов для тяжёлых материалов	15
• 13 Трёхниточный узкий шов Flatlock	16
• 14 Трёхниточный широкий шов Flatlock	16
• 15 Трёхниточный двухигольный отделочный шов	17
• 16 Трёхниточная кайма	17
• 17 Трёхниточный ролевой подрубочный шов	18
• 18 Четырёхниточный обметочный шов	18
• 19 Четырёхниточный стачивающе-обметочный шов	19
• 20 Пятиниточный стачивающе-обметочный шов	19
• 21 Четырёхниточный узкий стачивающе-обметочный шов	20
• 22 Пятиниточный узкий стачивающе-обметочный шов	20
Заправка нитей	21
Заправка нити в верхний петлитель	22
Заправка нити в нижний петлитель	23
Заправка нити в петлитель цепного стежка	24
Заправка нитей в иглы	26
Использование нитевдевателя	28
Язычок игольной пластины	29
Конвертер двухниточного шва	30
Выключение верхнего петлителя	30
Регулировка длины стежка	31
Регулировка дифференциальной подачи ткани	31
Установка защиты ножа	32
Регулировка ширины обрезки	33
Отключение ножа	34
Включение ножа	34
Замена верхнего ножа	35
Чистка машины	36
Смазка машины	37
Устранение неполадок	38

Основные части машины

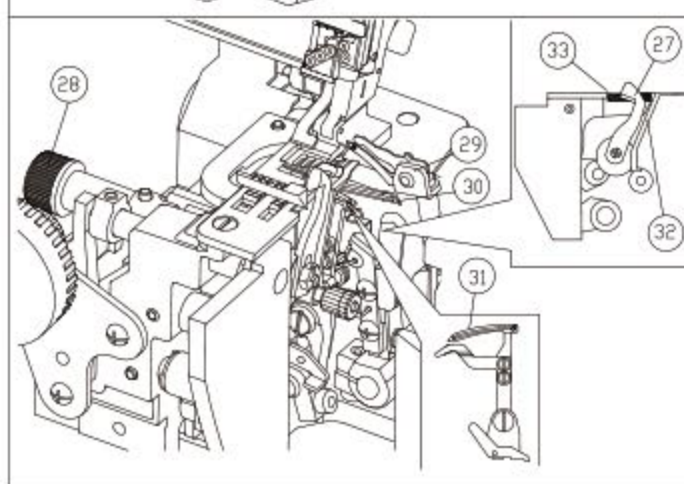
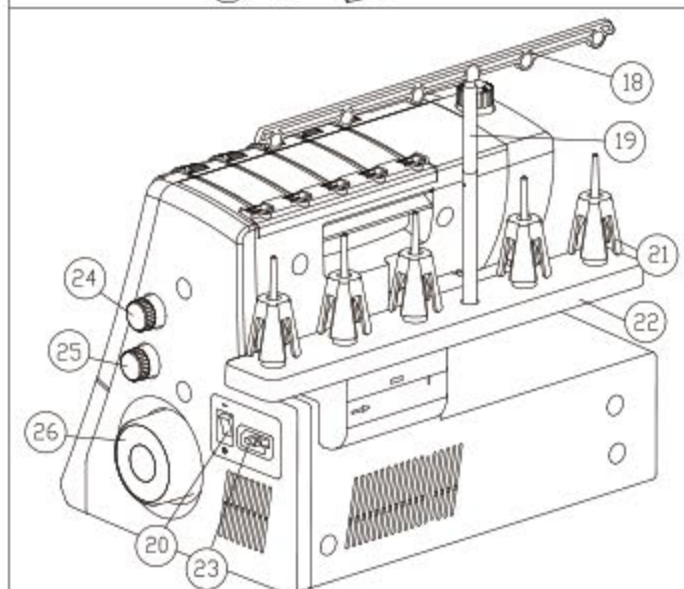
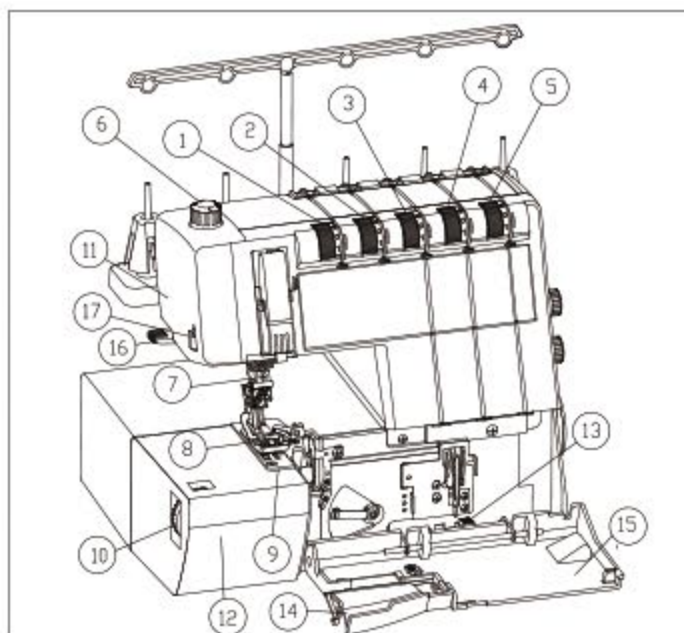

1. Регулятор натяжения игольной нити
2. Регулятор натяжения игольной нити
3. Регулятор натяжения игольной нити или нити верхнего петлителя
4. Регулятор натяжения нити нижнего петлителя
5. Регулятор натяжения нити петлителя цепного стежка
6. Регулятор давления лапки
7. Иголдержатель
8. Прижимная лапка
9. Игольная пластина
10. Регулятор ширины обрезки
11. Крышка лампы
12. Боковая крышка
13. Рычаг отключения верхнего петлителя
14. Крышка защиты ножа
15. Крышка петлителей
16. Рычаг подъема лапки
17. Нитеобрезатель
18. Нитенаправители
19. Выдвижная стойка
20. Выключатель
21. Конусы для бобин
22. Подставка для бобин
23. Разъём для педали
24. Регулятор длины стежка
25. Регулятор дифференциальной подачи
26. Маховое колесо
27. Верхний нож
28. Ручка отключения ножа
29. Верхний петлитель
30. Нижний петлитель
31. Петлитель цепного стежка
32. Язычок игольной пластины
33. Нижний нож

Аксессуары в комплекте

1. Маслёнка
2. Направитель для отстрочки
3. Отвёртка
4. Ключ шестигранный
5. Пинцет
6. Щётка для чистки
7. Лоток для обрезков
8. Сетки для катушек
9. Набор игл
10. Нитевдеватель
11. Верхний нож
12. Ключ
13. Прижимные диски
14. Съёмный столик для плоского шва
15. Крышка защиты ножа
16. Коробка для аксессуаров

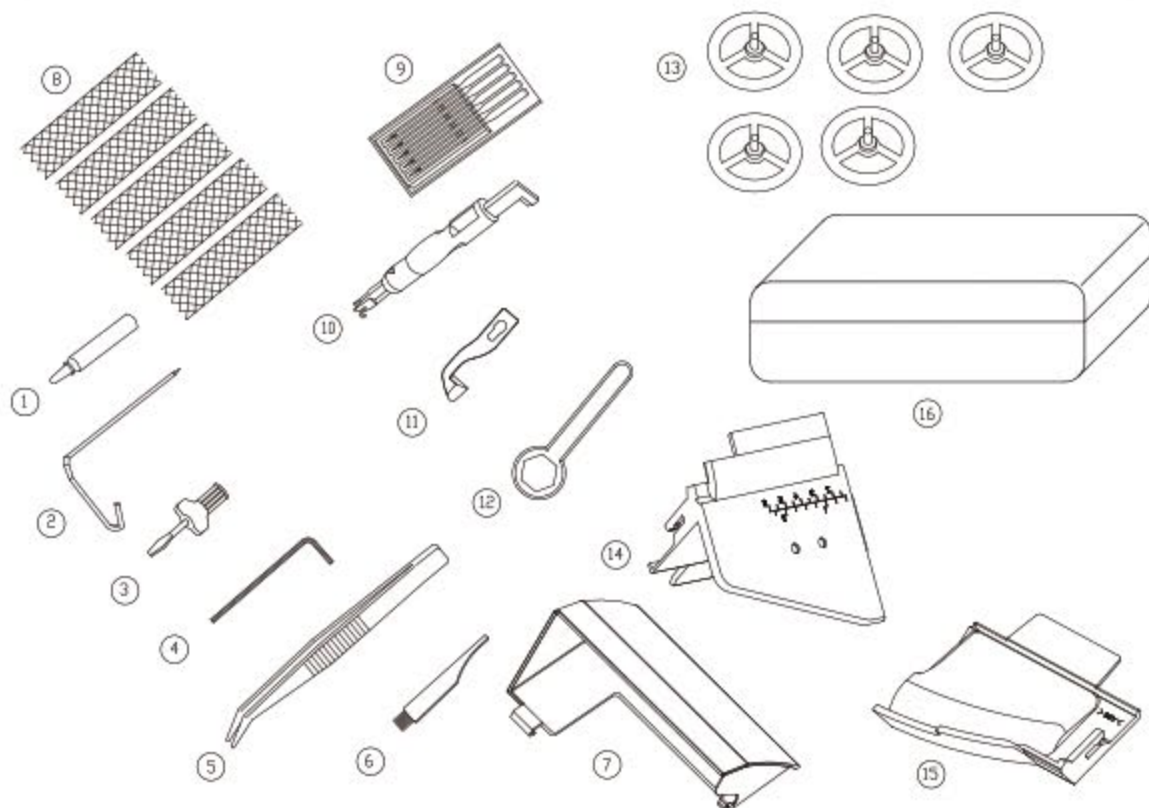

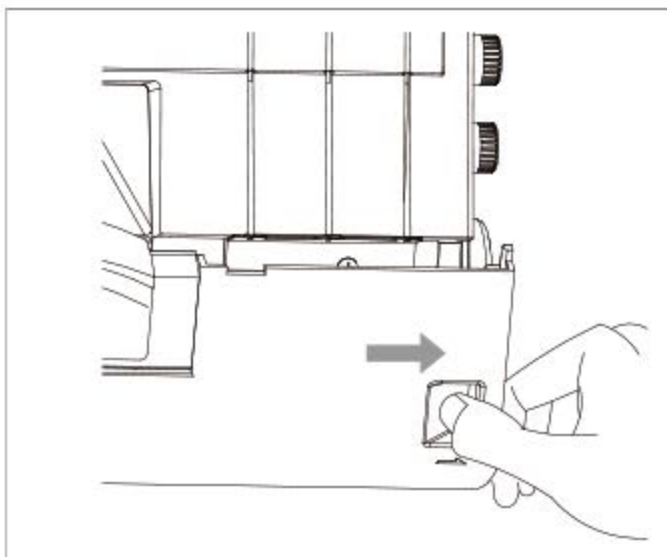

Крышка петлителей

Чтобы открыть крышку петлителей сдвиньте её вправо до упора и потяните на себя и вниз.

Чтобы закрыть крышку поднимите её и сдвиньте влево.

Если при работе машины случайно откроется крышка петлителей, сработает защита, и мотор остановится.

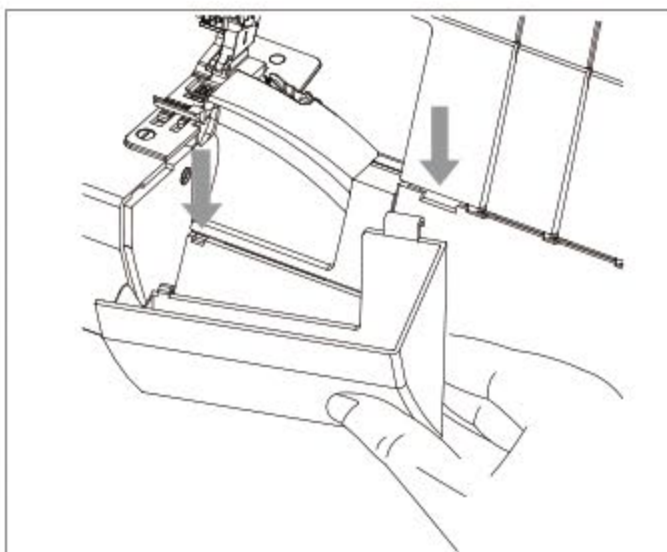

Лоток для обрезков

Вставьте крепления лотка для обрезков в отверстия крышки петлителей.

Нажмите на нижнюю часть лотка, чтобы зафиксировать его на месте.

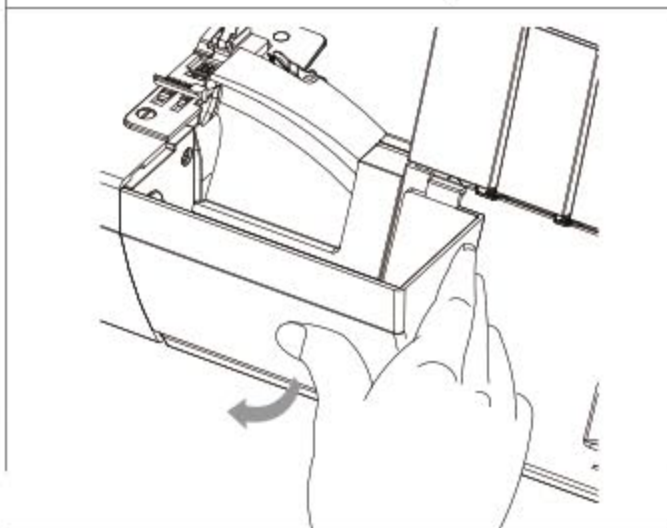

Чтобы снять лоток потяните его за нижнюю часть, а затем освободите верхние крепления.

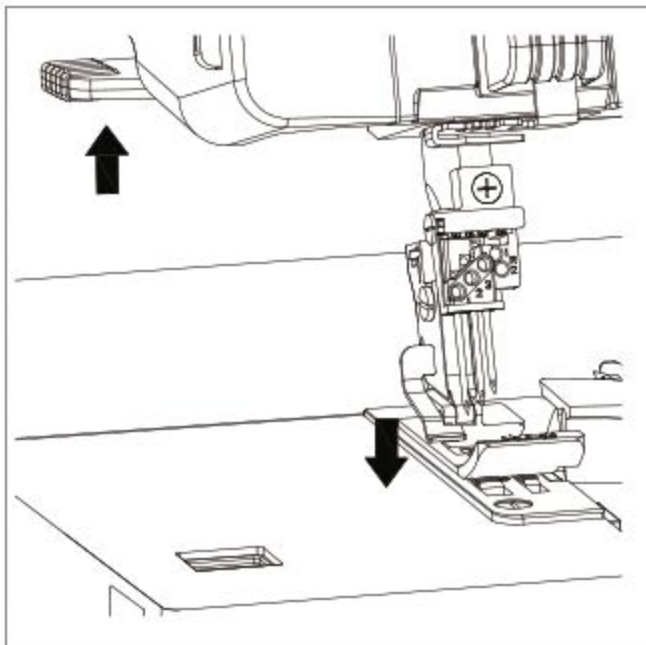

Рычаг подъема лапки

Чтобы поднять прижимную лапку воспользуйтесь рычагом подъема лапки. При работе машины лапка всегда должна быть опущена, а при заправке нитей - поднята. При подъеме лапки машина ослабляет натяжение нитей.

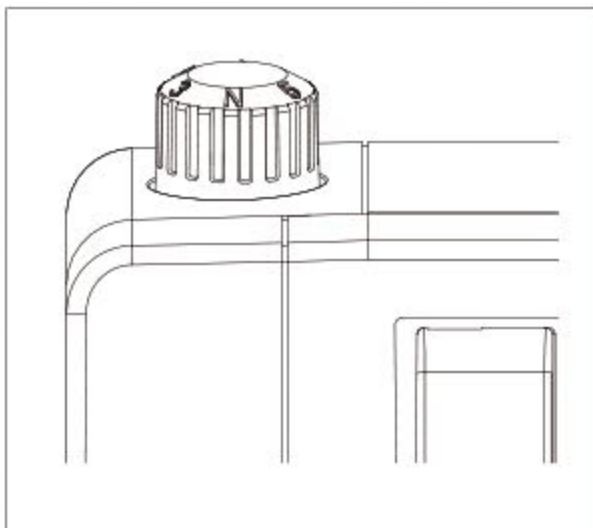

Регулировка давления лапки

Изначально давление прижимной лапки установлено для шитья хлопчатобумажных тканей. При шитье более легких или, наоборот, тяжелых тканей и трикотажа может потребоваться изменить давление лапки. Как правило, надо уменьшить давление при шитье трикотажа и тонких тканей, и увеличить при работе с тяжелыми материалами.

Опустите прижимную лапку, так регулятор будет вращаться легче.

Для уменьшения давления поворачивайте регулятор против часовой стрелки.

Для увеличения давления поворачивайте регулятор по часовой стрелке.

Для возврата к стандартной настройке, установите регулятор на символ «N»

Перед началом шитья основного изделия выполните пробное шитье с различными настройками на лоскуте той же ткани.

Установка бобин с нитками

Полностью выдвиньте телескопическую стойку. Установите бобины с нитками на конусы держателей катушек. Немного поверните стойку до попадания фиксирующего шарика в отверстие.

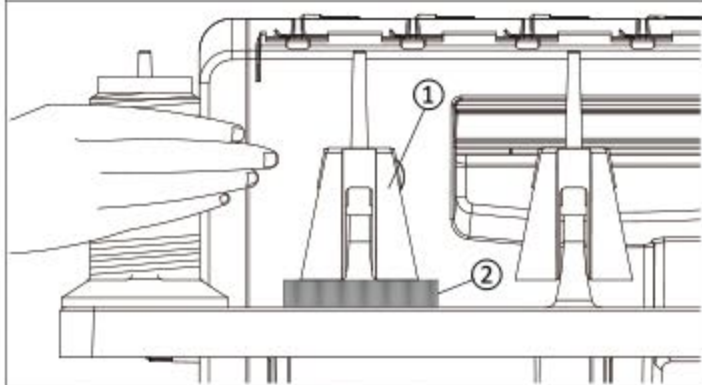
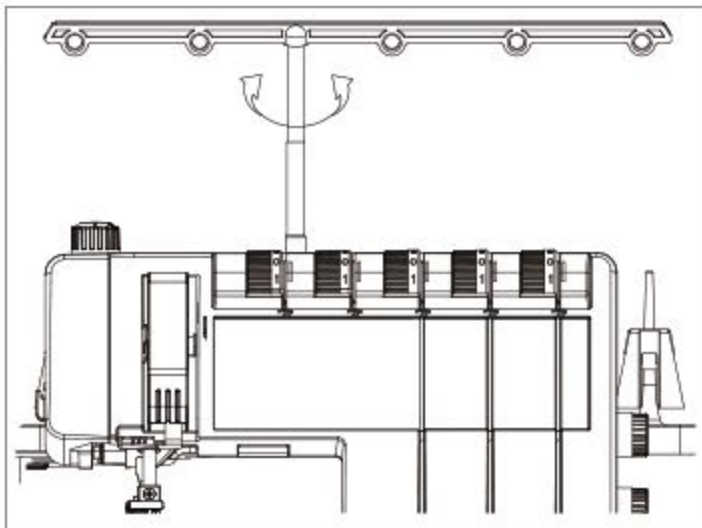

При использовании больших бобин (2500-5000 м) используйте поролоновые подкладки под катушки ② и конусы ①. При использовании скользких синтетических нитей, поролоновые подкладки не дают петлям из нитей попадать под бобины. Конусы позволяют крепко зафиксировать бобины на держателях.

При использовании скользких полиэстеровых или вискозных ниток наденьте на катушки защитные сетки, чтобы предотвратить запутывание ниток.

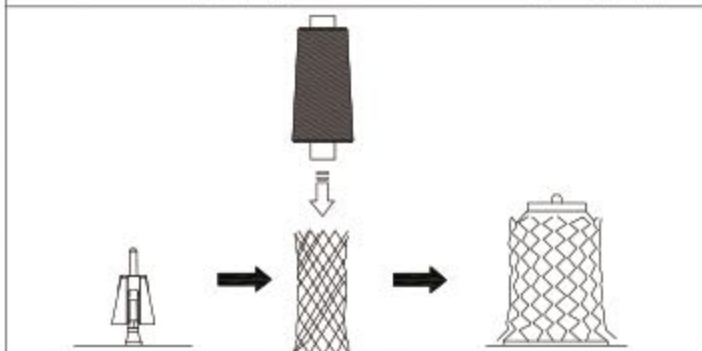

При использовании маленьких катушек снимите конусы и зафиксируйте катушки прижимными дисками ③, как показано на рисунке.

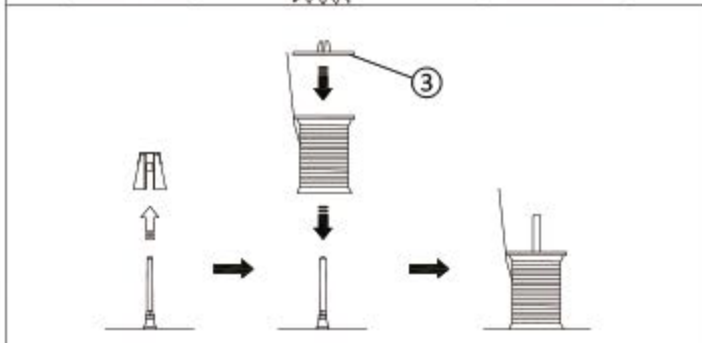

Замена игл

Внимание!

Перед тем как заменить иглу, выключите машину и отсоедините ее от сети.

Не используйте повреждённые иглы!

В иглодержателе предусмотрено 5 отверстий для игл. В зависимости от того, в какие отверстия вставлены иглы, получатся разные виды швов.

Три левые отверстия (L1, L2 и L3) предназначены для плоских и цепных швов, а два правые (R1 и R2)- для оверлочных швов.

Для шитья обычных тканей используйте иглы стандарта ELx705 или Singer 2022 размером 90/14, 80/12 или 75/11, в зависимости от толщины ткани.

Для шитья трикотажа воспользуйтесь иглами с маркировкой ELx705 SUK.

Качество шва очень сильно зависит от выбора игл.

Всегда используйте иглы указанного стандарта, соответствующие материалу и не пользуйтесь поврежденными иглами.

Для замены игл

1. Поверните маховое колесо на себя и поднимите иглы в верхнее положение.
2. Придерживая иглу нитевдевателем, шестигранным ключом ослабьте, но не выворачивайте до конца, винт крепления иглы.
3. Снимите иглу.
4. Вставьте иглу в нитевдеватель плоской поверхностью колбы от себя.
5. С помощью нитевдевателя вставьте иглу в отверстие иглодержателя до упора.
6. Затяните винт крепления иглы. Не перетягивайте винты, чтобы не повредить резьбу в иглодержателе.

Примечание

Иглы не должны располагаться на одном уровне. Игла L1 ниже, чем L2, а L2 ниже, чем L3. Игла R1 выше, чем R2.

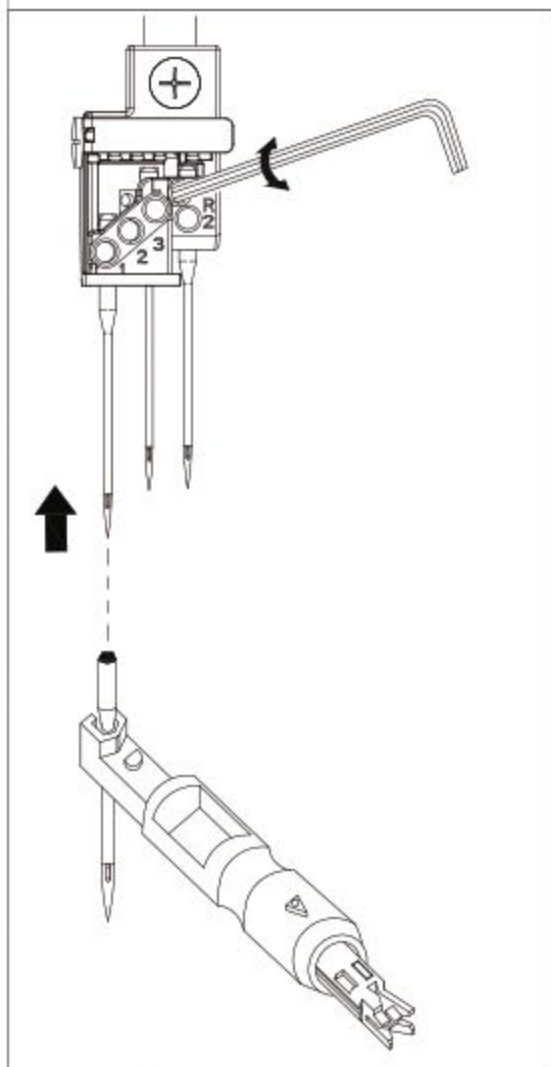
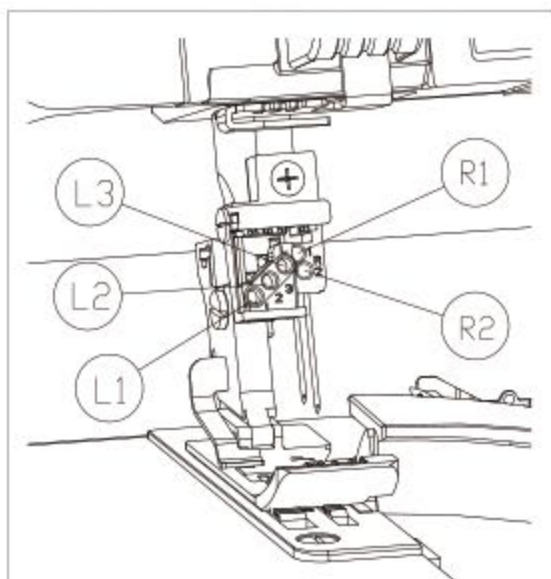

Включение машины

Установите машину на устойчивый стол.
Вставьте штекер педали в разъём на правой стороне машины.
Включите вилку в розетку.
Переведите выключатель в положение «I»
При включении машины загорится осветительная лампа.

Для начала шитья нажмите на педаль. Чем сильнее вы будете нажимать на педаль, тем быстрее будет шить машина.

Всегда вынимайте вилку из розетки, если оставляете машину без присмотра, перед техническим обслуживанием или перед заменой деталей машины!

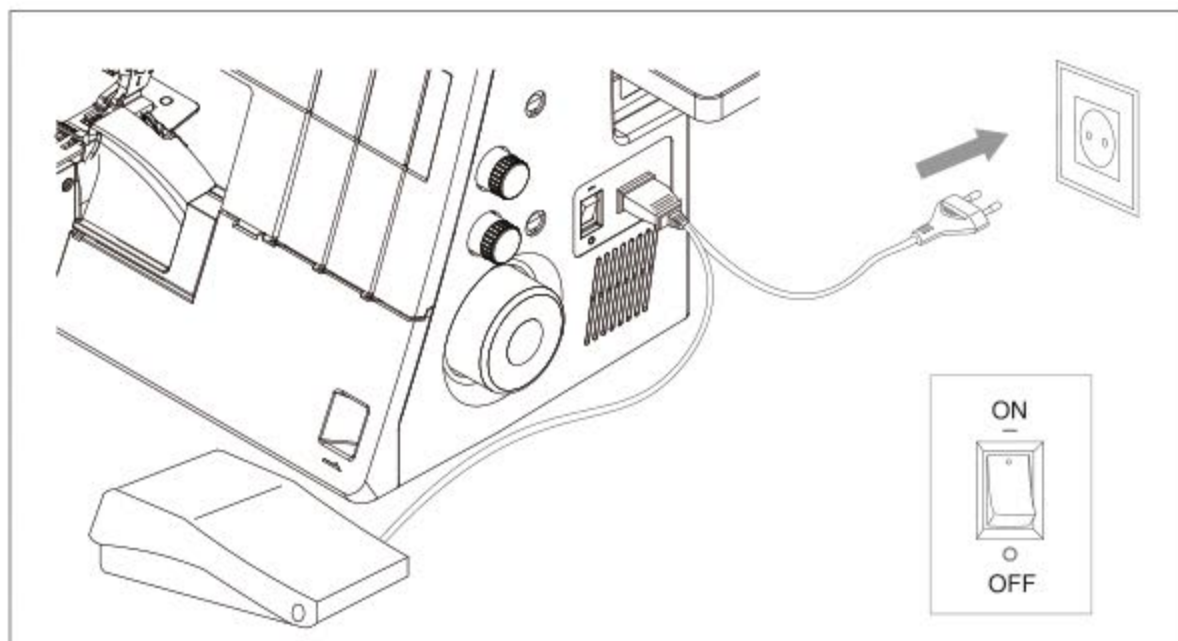

Подготовка к шитью

Перед началом шитья выберите нужный шов из таблиц, приведенных на страницах 10-20.
Затем установите соответствующие ткани иглы, установите настройки натяжения нитей, длины стежка, ширины шва и выполните другие настройки машины в соответствии с таблицей. Затем заправьте нити, как будет показано далее на страницах 21-27, и можно приступать к шитью.

Сочетая различные положения игл, количество заправленных нитей, разные значения натяжения нитей и установку конвертера двухниточного шва, можно получить разные виды швов.

Приведенные в таблицах ниже значения являются рекомендованными для нормальных условий шитья. В зависимости от типа материала и ниток, для получения качественного шва может потребоваться дополнительная регулировка натяжения нитей, ширины шва, длины стежка и коэффициента дифференциальной подачи. Изменяйте параметры постепенно, не более чем на половину единицы за раз, и выполняйте пробный шов на лоскуте материала, который будете шить в дальнейшем.

Программа 01

Двухгольный узкий плоский шов

Часто используется для подгибки низа изделий из лёгких и средних эластичных материалов и для создания декоративных швов на всех типах материалов. Для получения декоративных швов используйте декоративную нить в петлителе.

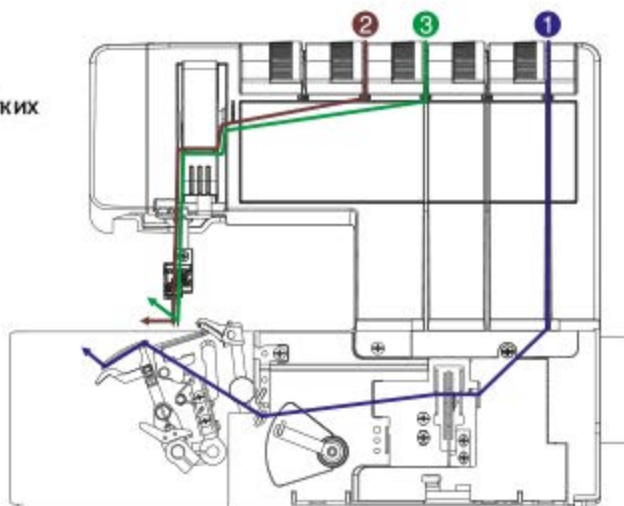

		Натяжение нитей					Длина стежка	Ширина шва
		—	6.0	4.0	—	1.0		
Конвертер (стр.30)	Верхний петлитель (стр.30)	Язычок игольной пластины (стр.29)	Нож (стр.34)	Столик плоского шва или защита ножа (стр.32)				
Включен	Выключен	Убран	Убран	Столик				

Программа 02

Двухгольный широкий плоский шов

Часто используется для подгибки низа изделий из средних и тяжёлых эластичных материалов и для создания декоративных швов на всех типах материалов. Для получения декоративных швов используйте декоративную нить в петлителе.

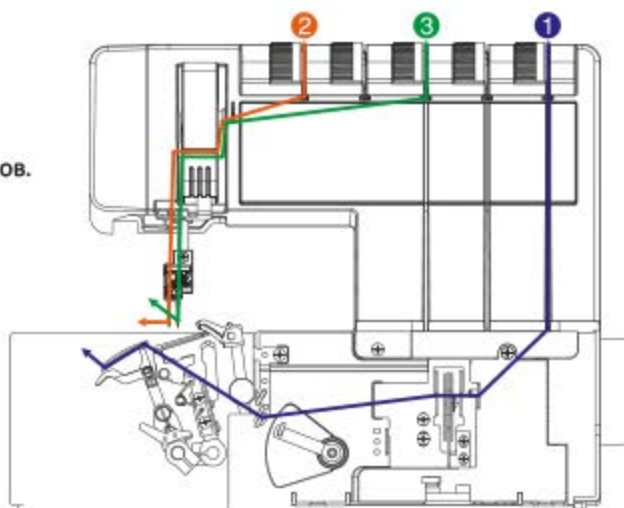

		Натяжение нитей					Длина стежка	Ширина шва
		6.0	—	5.0	—	1.0		
Конвертер (стр.30)	Верхний петлитель (стр.30)	Язычок игольной пластины (стр.29)	Нож (стр.34)	Столик плоского шва или защита ножа (стр.32)				
Включен	Выключен	Убран	Убран	Столик				

Программа 03

Трёхугольный плоский шов

Используется для подгибки низа изделий эластичных материалов, когда требуется особая прочность шва и для создания декоративных швов на всех типах материалов. Для получения декоративных швов используйте декоративную нить в петлителе.

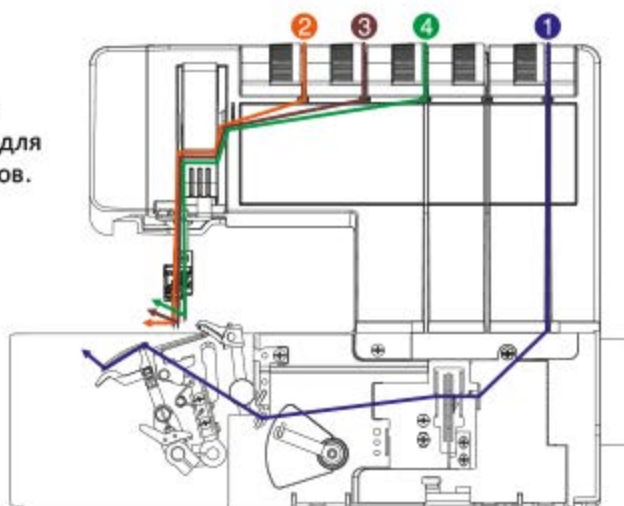
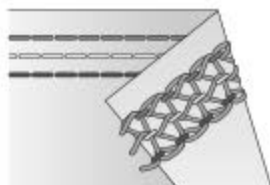

		Натяжение нитей					Длина стежка	Ширина шва
		6.0	5.0	5.0	—	1.0		
Конвертер (стр.30)	Верхний петлитель (стр.30)	Язычок игольной пластины (стр.29)			Нож (стр.34)	Столик плоского шва или защита ножа (стр.32)		
Включен	Выключен	Убран			Убран	Столик		

Программа 04

Цепной шов

Используется для стачивания и намётки при шитье изделий из эластичных материалов и для создания декоративных швов на всех типах материалов. Для получения декоративных швов используйте декоративную нить в петлителе.

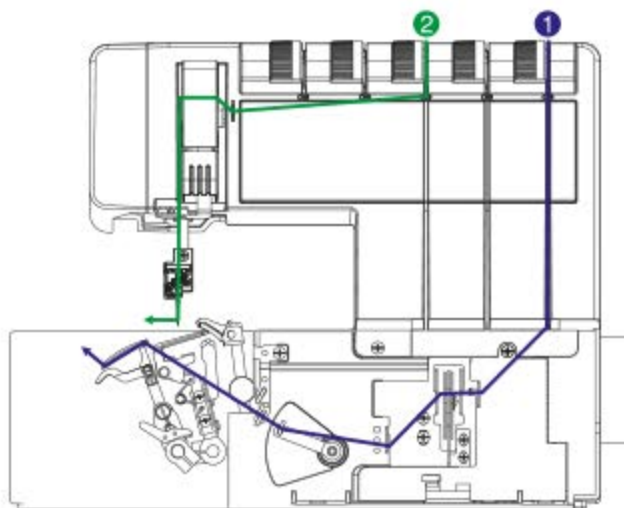

		Натяжение нитей					Длина стежка	Ширина шва
		—	—	4.0	—	4.0		
Конвертер (стр.30)	Верхний петлитель (стр.30)	Язычок игольной пластины (стр.29)			Нож (стр.34)	Столик плоского шва или защита ножа (стр.32)		
Включен	Выключен	Убран			Убран	Столик		

Программа 05

Двухниточный узкий шов Flatlock

Шов выполняется по сгибу или срезу двух лоскутов ткани, а затем изделие разворачивается и шов разглаживается. При этом с одной стороны ткани получается переплетение из ниток, а с обратной «лесенка» из параллельных стежков. Такой шов используется для декоративной подгибки или для отделки.

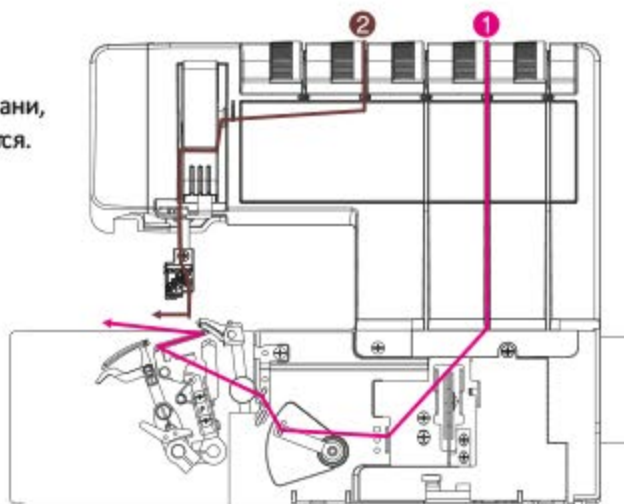
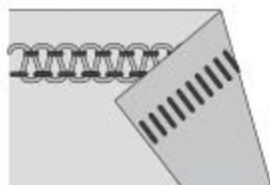

		Натяжение нитей					Длина стежка	Ширина шва
								
Конвертер (стр.30)	Верхний петлитель (стр.30)	Язычок игольной пластины (стр.29)	Нож (стр.34)	Столик плоского шва или защита ножа (стр.32)				
Включен	Включен	Поднят	По желанию	Защита ножа				

Программа 06

Двухниточный широкий шов Flatlock

Шов выполняется по сгибу или срезу двух лоскутов ткани, а затем изделие разворачивается и шов разглаживается. При этом с одной стороны ткани получается переплетение из ниток, а с обратной «лесенка» из параллельных стежков. Такой шов используется для декоративной подгибки или для отделки.

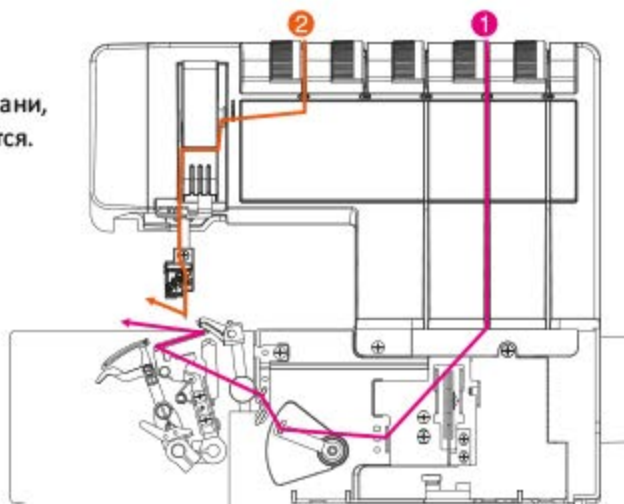
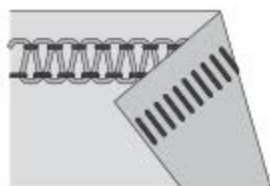

		Натяжение нитей					Длина стежка	Ширина шва
								
Конвертер (стр.30)	Верхний петлитель (стр.30)	Язычок игольной пластины (стр.29)	Нож (стр.34)	Столик плоского шва или защита ножа (стр.32)				
Включен	Включен	Поднят	По желанию	Защита ножа				

Программа 07

Двухниточный узкий декоративный обметочный шов

Для декоративной обметки одного слоя лёгких и средних тканей. В петлитель можно заправить декоративную нить. Не рекомендуется выполнять этот шов на толстых материалах.

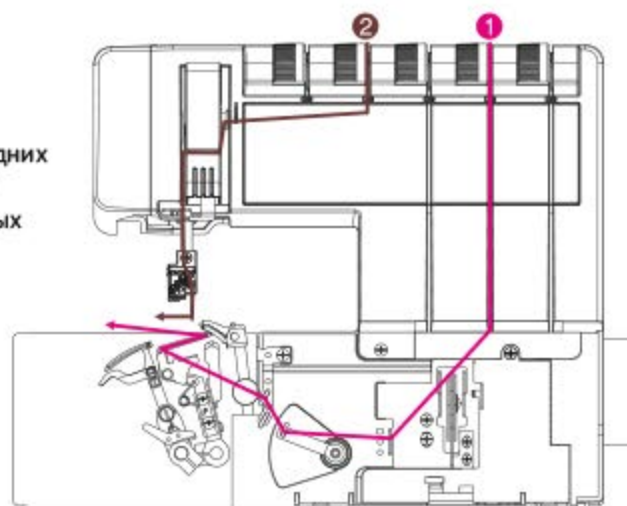
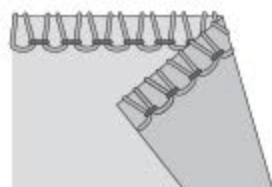

		Натяжение нитей					Длина стежка	Ширина шва
			5.0		2.5			
Конвертер (стр.30)	Верхний петлитель (стр.30)	Язычок игольной пластины (стр.29)			Нож (стр.34)	Столик плоского шва или защита ножа (стр.32)		
Включен	Включен	Поднят			Включен	Защита ножа		

Программа 08

Двухниточная кайма

Для обметывания с одновременной узкой подгибкой краев легких тканей. Получится красивая узкая обметка шелковых шарфов, платков, салфеток и подобных изделий.

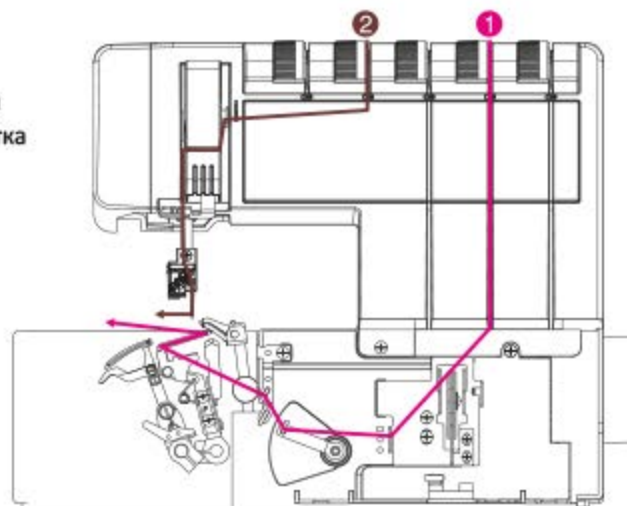
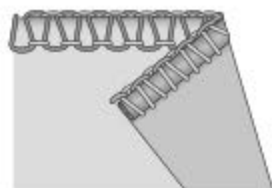

		Натяжение нитей					Длина стежка	Ширина шва
			2.5		6.0			
Конвертер (стр.30)	Верхний петлитель (стр.30)	Язычок игольной пластины (стр.29)			Нож (стр.34)	Столик плоского шва или защита ножа (стр.32)		
Включен	Включен	Убран			Включен	Защита ножа		

Программа 09

Двухниточный ролевой подрубочный шов

Для обметывания с одновременной узкой подгибкой краев легких тканей. Получится красивая узкая обметка шелковых шарфов, платков, салфеток и подобных изделий. Для создания привлекательных ролевых швов заправьте в петлитель декоративную легкую нить.

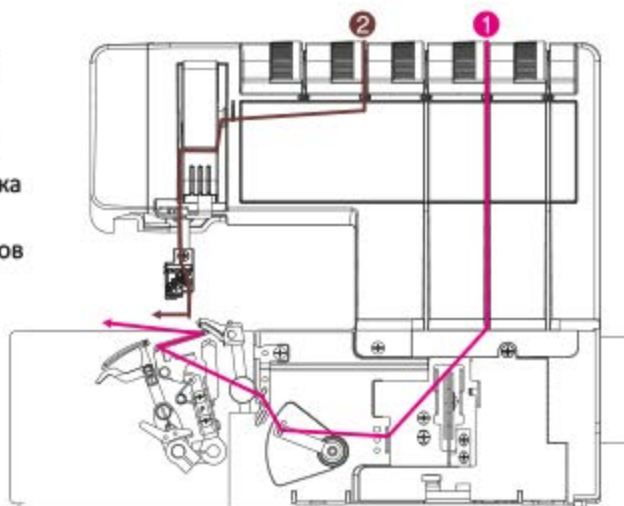
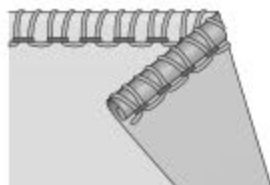

		Натяжение нитей					Длина стежка	Ширина шва
			4.0		3.0			
Конвертер (стр.30)	Верхний петлитель (стр.30)	Язычок игольной пластины (стр.29)	Нож (стр.34)	Столик плоского шва или защита ножа (стр.32)				
Включен	Включен	Убран	Включен	Защита ножа				

Программа 10

Трёхниточный узкий обметочный шов

Для сшивания двух деталей эластичной ткани или обметывания одного слоя тонкой или средней ткани. Для создания декоративных кромок используйте толстую или декоративную нить в петлителях.

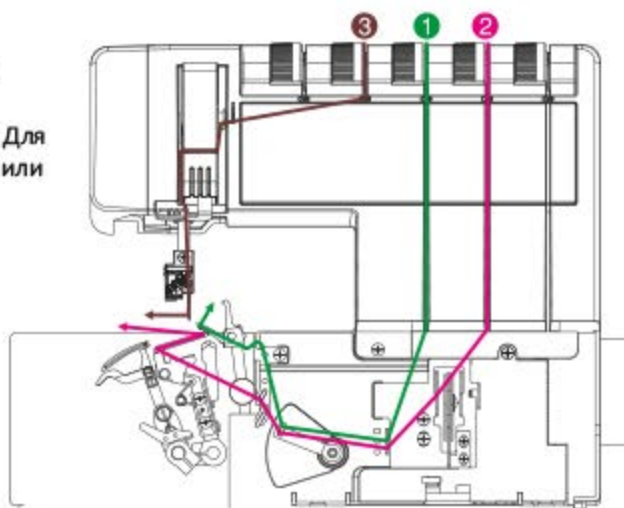
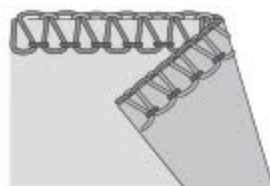

		Натяжение нитей					Длина стежка	Ширина шва
			4.0	4.0	3.0			
Конвертер (стр.30)	Верхний петлитель (стр.30)	Язычок игольной пластины (стр.29)	Нож (стр.34)	Столик плоского шва или защита ножа (стр.32)				
Выключен	Включен	Поднят	Включен	Защита ножа				

Программа 11

Трёхниточный широкий обмёточный шов

Для сшивания двух деталей эластичной ткани или обмётывания одного слоя средней или тяжёлой ткани.
Для создания декоративных кромок используйте толстую или декоративную нить в петлителях.

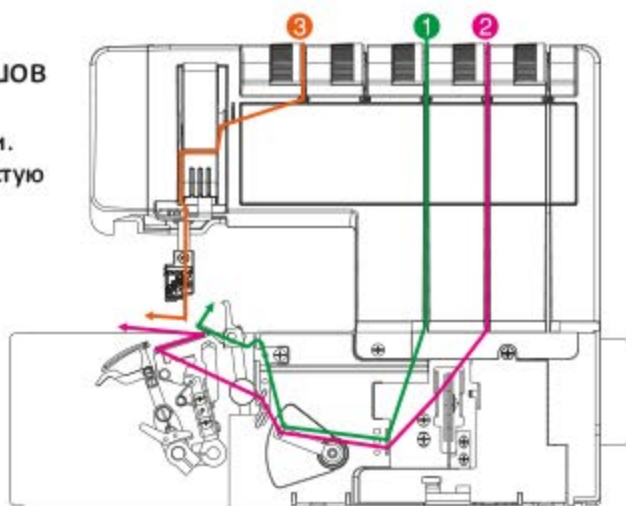
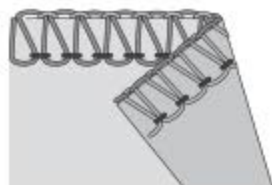

		Натяжение нитей					Длина стежка	Ширина шва
		3.0	—	3.0	2.0	—		
Конвертер (стр.30)	Верхний петлитель (стр.30)	Язычок игольной пластины (стр.29)			Нож (стр.34)	3.0	5.5	Столик плоского шва или защита ножа (стр.32)
Выключен	Включен	Поднят			Включен	Защита ножа		

Программа 12

Трёхниточный обмёточный шов для тяжёлых материалов

Для обмётывания одного слоя тяжёлой ткани, не склонной к осыпанию края.

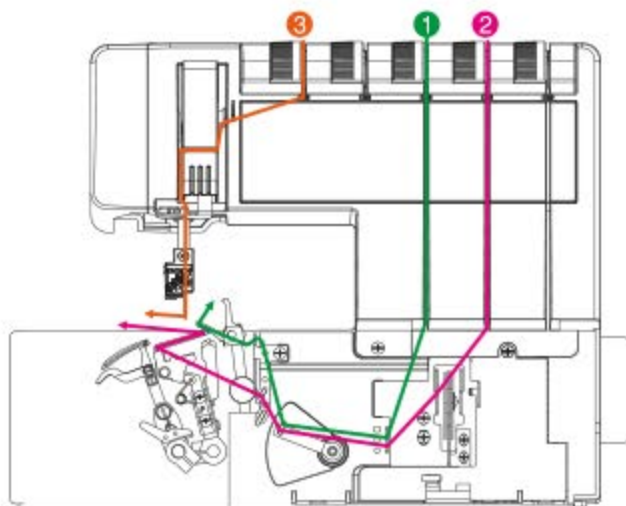

		Натяжение нитей					Длина стежка	Ширина шва
		3.0	—	1.0	8.0	—		
Конвертер (стр.30)	Верхний петлитель (стр.30)	Язычок игольной пластины (стр.29)			Нож (стр.34)	2.0	5.0	Столик плоского шва или защита ножа (стр.32)
Выключен	Включен	Поднят			Включен	Защита ножа		

Программа 13

Трёхниточный узкий шов Flatlock

Шов выполняется по сгибу или срезу двух лоскутов ткани, а затем изделие разворачивается и шов разглаживается. При этом с одной стороны ткани получается переплетение из ниток, а с обратной «лесенка» из параллельных стежков. Такой шов используется для декоративной подгибки или для отделки.

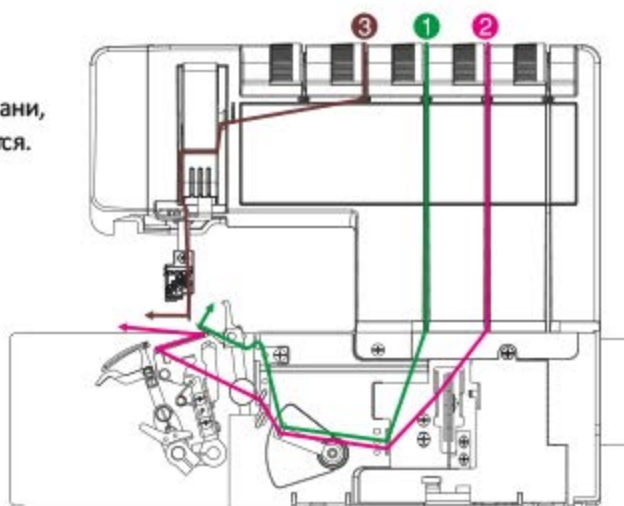
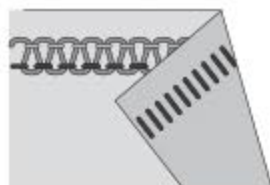

		Натяжение нитей					Длина стежка	Ширина шва
		—	2.0	3.0	6.0	—		
Конвертер (стр.30)	Верхний петлитель (стр.30)	Язычок игольной пластины (стр.29)	Нож (стр.34)	Столик плоского шва или защита ножа (стр.32)				
Выключен	Включен	Поднят	По желанию	Защита ножа				

Программа 14

Трёхниточный широкий шов Flatlock

Шов выполняется по сгибу или срезу двух лоскутов ткани, а затем изделие разворачивается и шов разглаживается. При этом с одной стороны ткани получается переплетение из ниток, а с обратной «лесенка» из параллельных стежков. Такой шов используется для декоративной подгибки или для отделки.

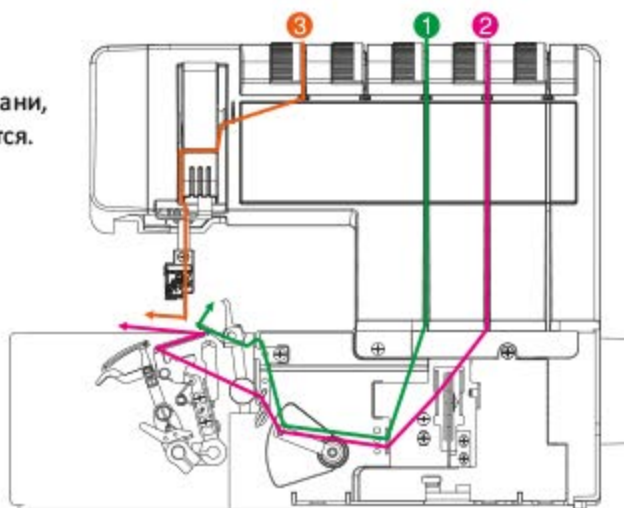
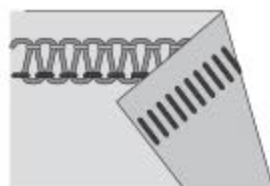

		Натяжение нитей					Длина стежка	Ширина шва
		0.5	—	3.5	8.0	—		
Конвертер (стр.30)	Верхний петлитель (стр.30)	Язычок игольной пластины (стр.29)	Нож (стр.34)	Столик плоского шва или защита ножа (стр.32)				
Выключен	Включен	Поднят	По желанию	Защита ножа				

Программа 15

Трёхниточный двухгольный отделочный шов

Для сшивания и одновременной обметки края тонких, очень эластичных тканей.

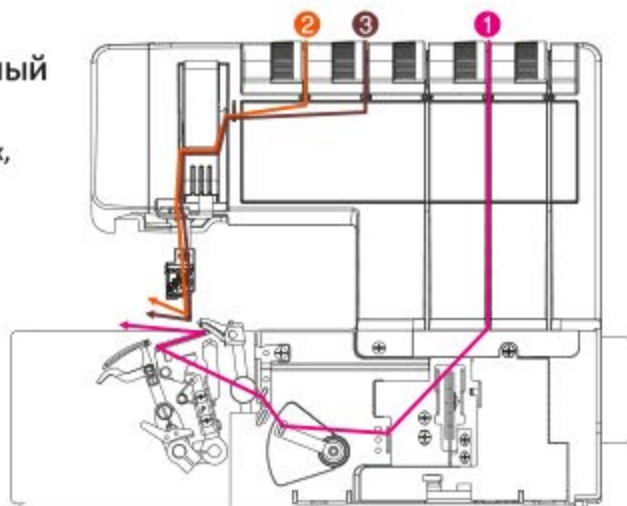

		Натяжение нитей					Длина стежка	Ширина шва
		4.5	3.0	—	1.5	—		
Конвертер (стр.30)	Верхний петлитель (стр.30)	Язычок игольной пластины (стр.29)	Нож (стр.34)	Столик плоского шва или защита ножа (стр.32)				
Включен	Включен	Поднят	Включен	Защита ножа				

Программа 16

Трёхниточная кайма

Для обметывания с одновременной узкой подгибкой краев легких тканей. Получится красивая узкая обметка шелковых шарфов, платков, салфеток и подобных изделий.

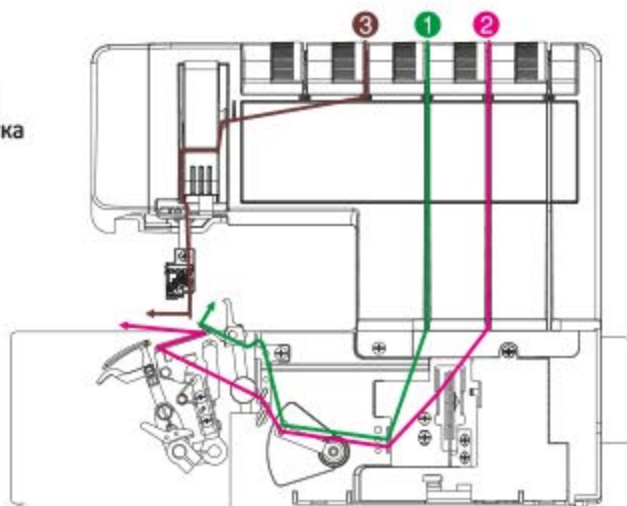
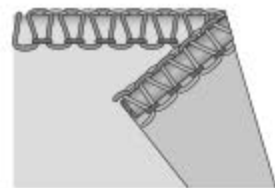

		Натяжение нитей					Длина стежка	Ширина шва
		—	3.0	4.0	3.0	—		
Конвертер (стр.30)	Верхний петлитель (стр.30)	Язычок игольной пластины (стр.29)	Нож (стр.34)	Столик плоского шва или защита ножа (стр.32)				
Выключен	Включен	Убран	Включен	Защита ножа				

Программа 17

Трёхниточный ролевой подрубочный шов

Для обметывания с одновременной узкой подгибкой краев легких тканей. Получится красивая узкая обметка шелковых шарфов, платков, салфеток и подобных изделий. Для создания привлекательных швов заправьте в верхний петлитель декоративную легкую нить.

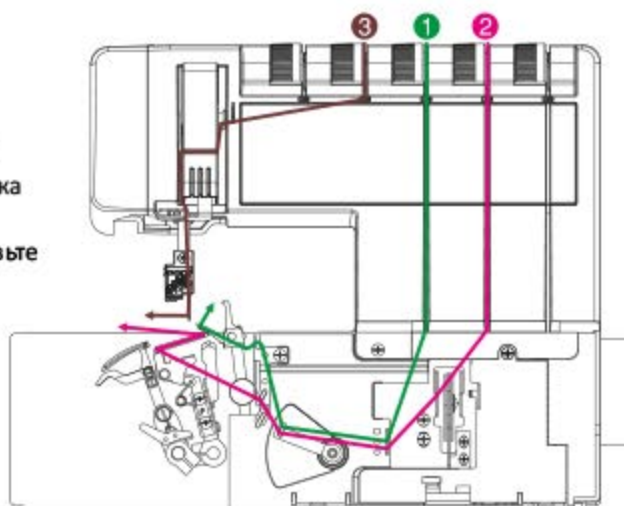
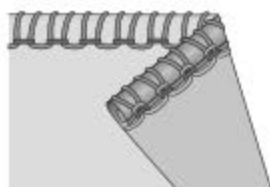

		Натяжение нитей					Длина стежка	Ширина шва
		—	3.0	2.0	6.0	—		
Конвертер (стр.30)	Верхний петлитель (стр.30)	Язычок игольной пластины (стр.29)	Нож (стр.34)	Столик плоского шва или защита ножа (стр.32)				
Выключен	Включен	Убран	Включен	Защита ножа				

Программа 18

Четырёхниточный обметочный шов

Для сшивания и обметывания деталей одежды, когда необходима прочность и эластичность (края горловины, боковые швы, окат рукава и т.п.)

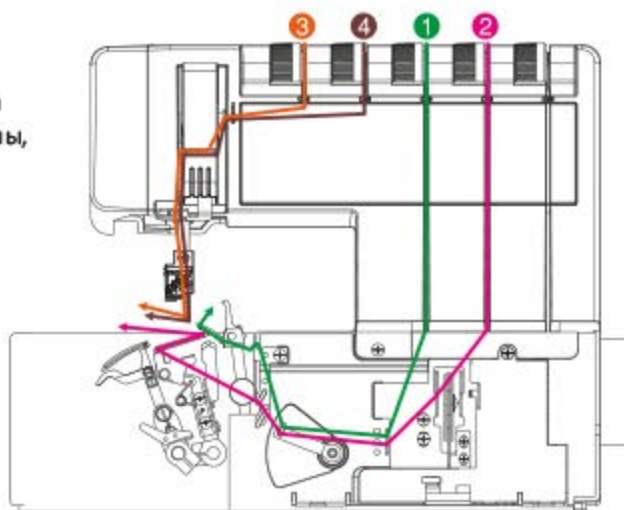
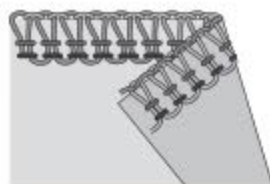

		Натяжение нитей					Длина стежка	Ширина шва
		3.0	3.0	3.0	2.0	—		
Конвертер (стр.30)	Верхний петлитель (стр.30)	Язычок игольной пластины (стр.29)	Нож (стр.34)	Столик плоского шва или защита ножа (стр.32)				
Выключен	Включен	Поднят	Включен	Защита ножа				

Программа 19

Четырёхниточный стачивающе-обмёточный шов

Для стачивания и одновременного обмётывания краёв изделий из прочных тканей средней плотности.

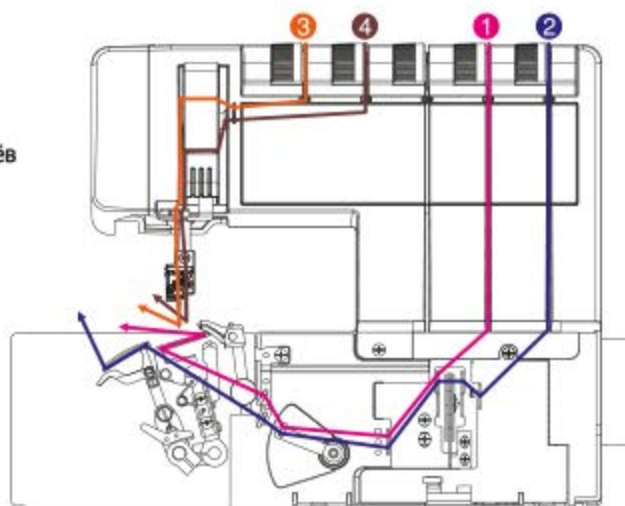
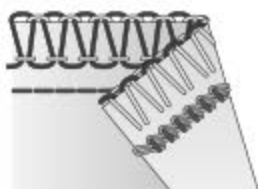

		Натяжение нитей					Длина стежка	Ширина шва
		3.0	2.0	-	4.0	1.0		
Конвертер (стр.30)	Верхний петлитель (стр.30)	Язычок игольной пластины (стр.29)			Нож (стр.34)	2.5	8.0	Столик плоского шва или защита ножа (стр.32)
Включен	Включен	Поднят			Включен			Защита ножа

Программа 20

Пятиниточный стачивающе-обмёточный шов

Для стачивания и одновременного обмётывания краёв изделий из прочных тяжелых тканей.

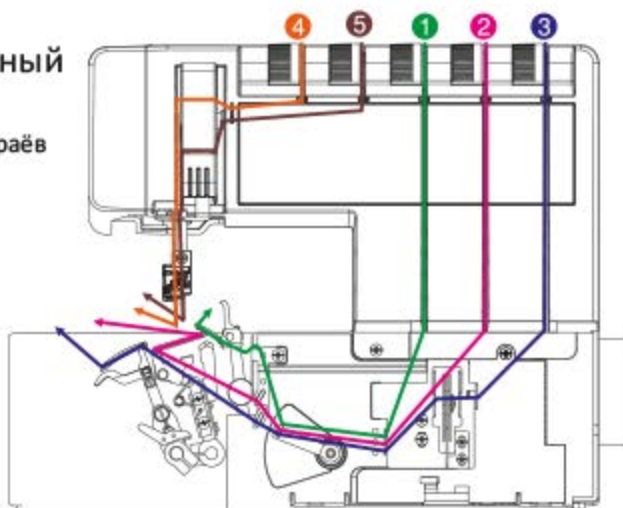
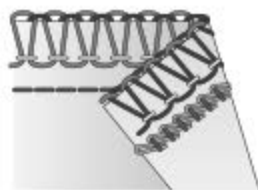

		Натяжение нитей					Длина стежка	Ширина шва
		3.0	4.0	3.0	2.0	2.0		
Конвертер (стр.30)	Верхний петлитель (стр.30)	Язычок игольной пластины (стр.29)			Нож (стр.34)	3.0	8.5	Столик плоского шва или защита ножа (стр.32)
Выключен	Включен	Поднят			Включен			Защита ножа

Программа 21

Четырёхниточный узкий стачивающе-обмёточный шов

Для стачивания и одновременного обмётывания краёв изделий из прочных тканей средней плотности.

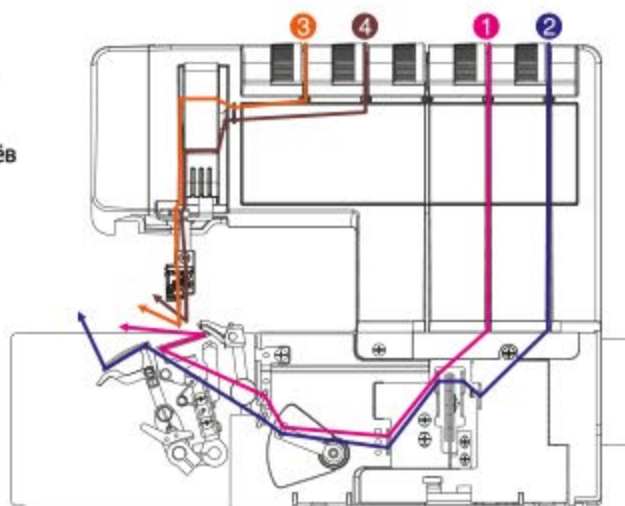
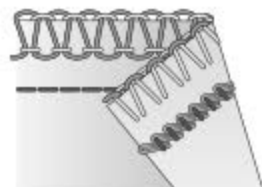

		Натяжение нитей					Длина стежка	Ширина шва
		3.0	2.0	-	5.0	1.0		
Конвертер (стр.30)	Верхний петлитель (стр.30)	Язычок игольной пластины (стр.29)			Нож (стр.34)	Столик плоского шва или защита ножа (стр.32)		
Включен	Включен	Поднят			Включен	Защита ножа		

Программа 22

Пятиниточный узкий стачивающе-обмёточный шов

Для стачивания и одновременного обмётывания краёв изделий из прочных тканей средней плотности.

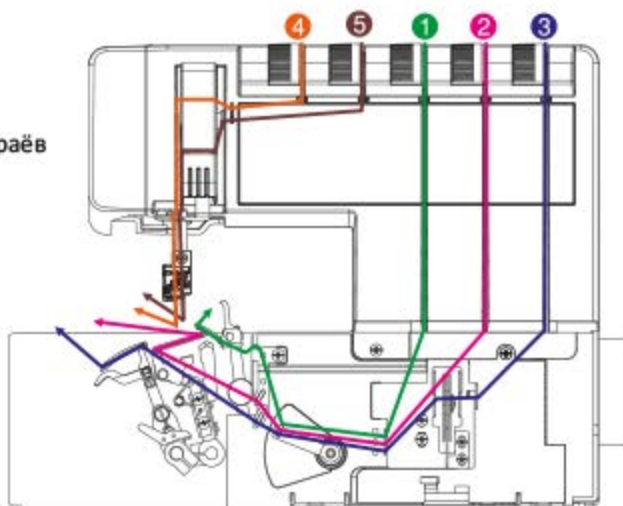
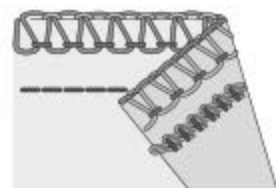

		Натяжение нитей					Длина стежка	Ширина шва
		3.0	4.0	4.0	3.0	2.0		
Конвертер (стр.30)	Верхний петлитель (стр.30)	Язычок игольной пластины (стр.29)			Нож (стр.34)	Столик плоского шва или защита ножа (стр.32)		
Выключен	Включен	Поднят			Включен	Защита ножа		

Заправка нитей

Перед заправкой нитью отключите питание машины, откройте крышку петлителей, поднимите иглы в верхнее положение, повернув маховое колесо на себя. Поднимите прижимную лапку. Выдвиньте телескопическую стойку на полную высоту.

При заправке пользуйтесь пинцетом для удержания нити.

Порядок заправки нитей указан числами на схеме. Сначала надо заправить нить верхнего петлителя, затем нить нижнего, затем нить петлителя цепного стежка. После заправки петлителей, надо заправить игольные нити по порядку - слева направо.

После установки катушек, пропустите нить через отверстия ① в нитенаправителях сзади вперёд.

Пропустите нить под скобы ②, как показано на рисунке

Удерживая нить двумя руками, вставьте её между тарелочками натяжителя ③. Проверьте, что лапка поднята, и нить попала глубоко между тарелочками.

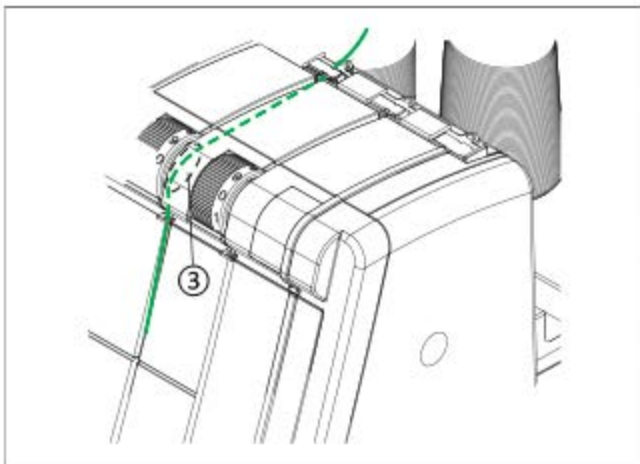
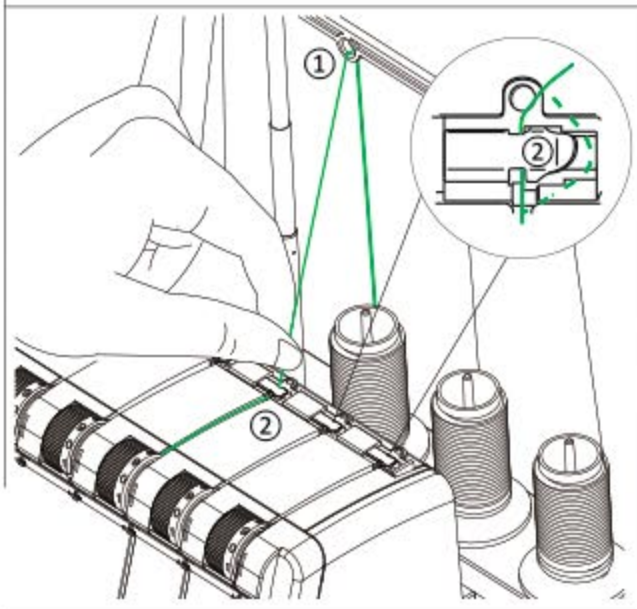
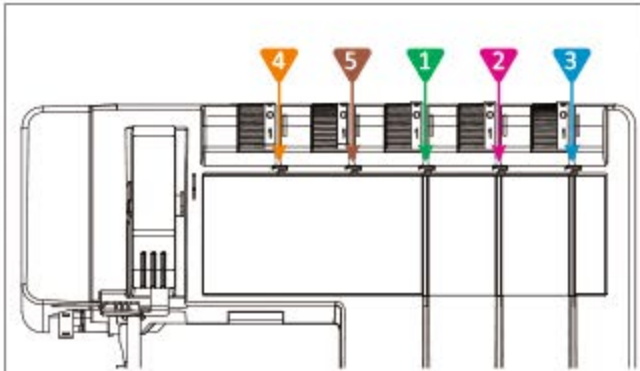

Заправка нити в верхний петлитель

При заправке нити в верхний петлитель придерживайтесь траектории заправки, обозначенной зелёными метками. Поверните маховик на себя так, чтобы верхний петлитель оказался в верхнем положении.

Установите катушку на средний катушкодержатель и пропустите нить на себя через отверстие в нитенаправителе выдвижной штанги ①, под нитенаправитель на верхней крышке ② и в натяжитель ③, как было показано ранее на странице 21.

Заправьте нить в нитенаправители ④, ⑤, ⑥ и ⑦. Заправьте нить под скобу ⑧ и далее в отверстие ⑨ на кончике петлителя от себя.

Вытяните кончик нити длиной примерно 10 см и далее проложите нить на игольную пластину под лапку.

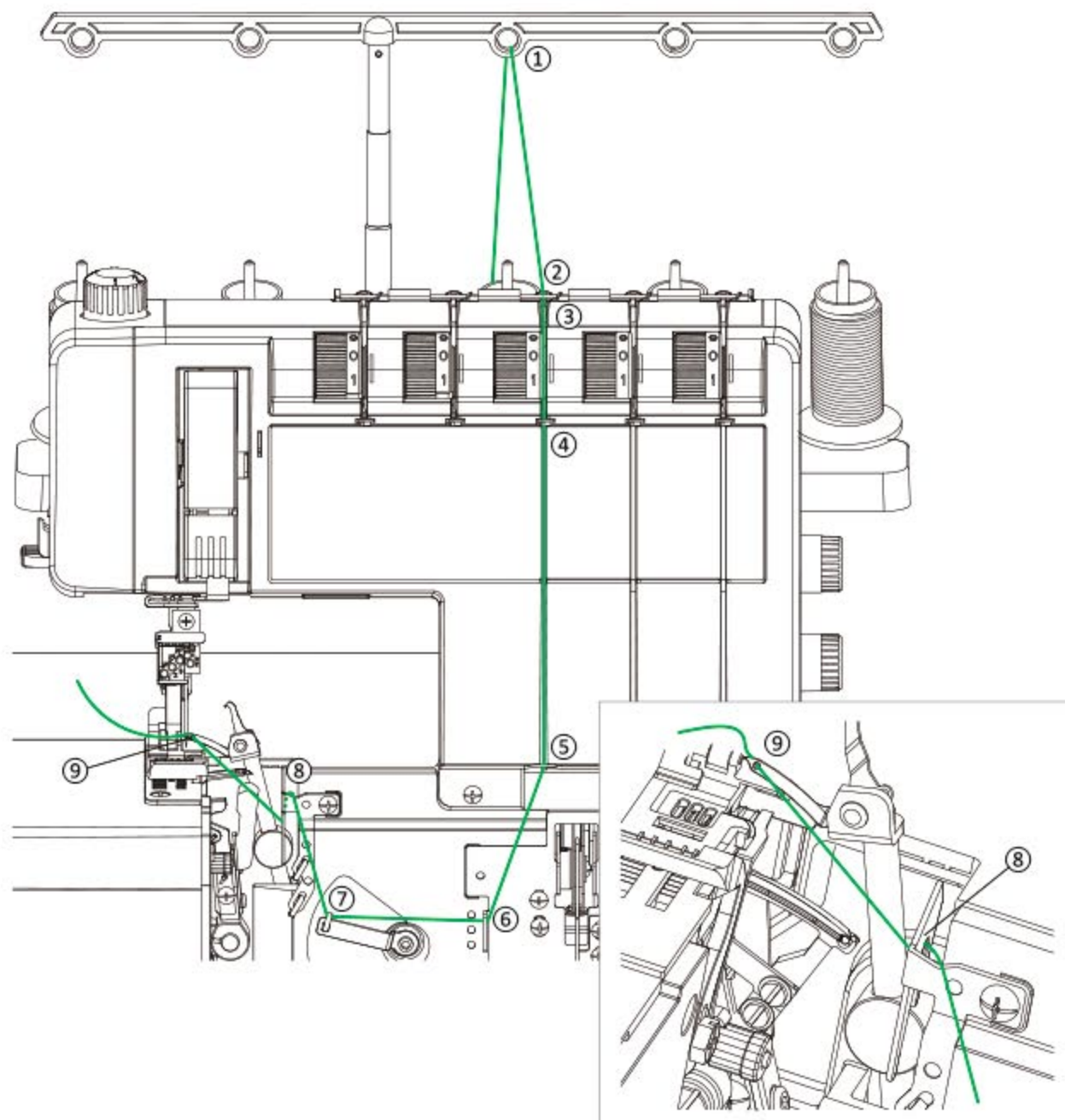

Заправка нити в нижний петлитель

При заправке нити в нижний петлитель придерживайтесь траектории заправки, обозначенной розовыми метками. Поверните маховик на себя так, чтобы нижний петлитель оказался в крайнем правом положении.

Установите катушку на второй справа катушкодержатель и пропустите нить на себя через отверстие в нитенаправителе выдвижной штанги ①, под нитенаправитель на верхней крышке ② и в натяжитель ③, как было показано ранее на странице 21.

Заправьте нить в нитенаправители ④, ⑤, ⑥, ⑦ и ⑧.

Нажмите вниз на рычажок заправщика ⑩, заправьте нить под направитель ⑨, а затем поднимите рычажок ⑩. Заправьте нить в отверстие ⑪ на правом кончике петлителя от себя.

Вытяните кончик нити длиной примерно 10 см и далее проложите нить на игольную пластину под лапку.

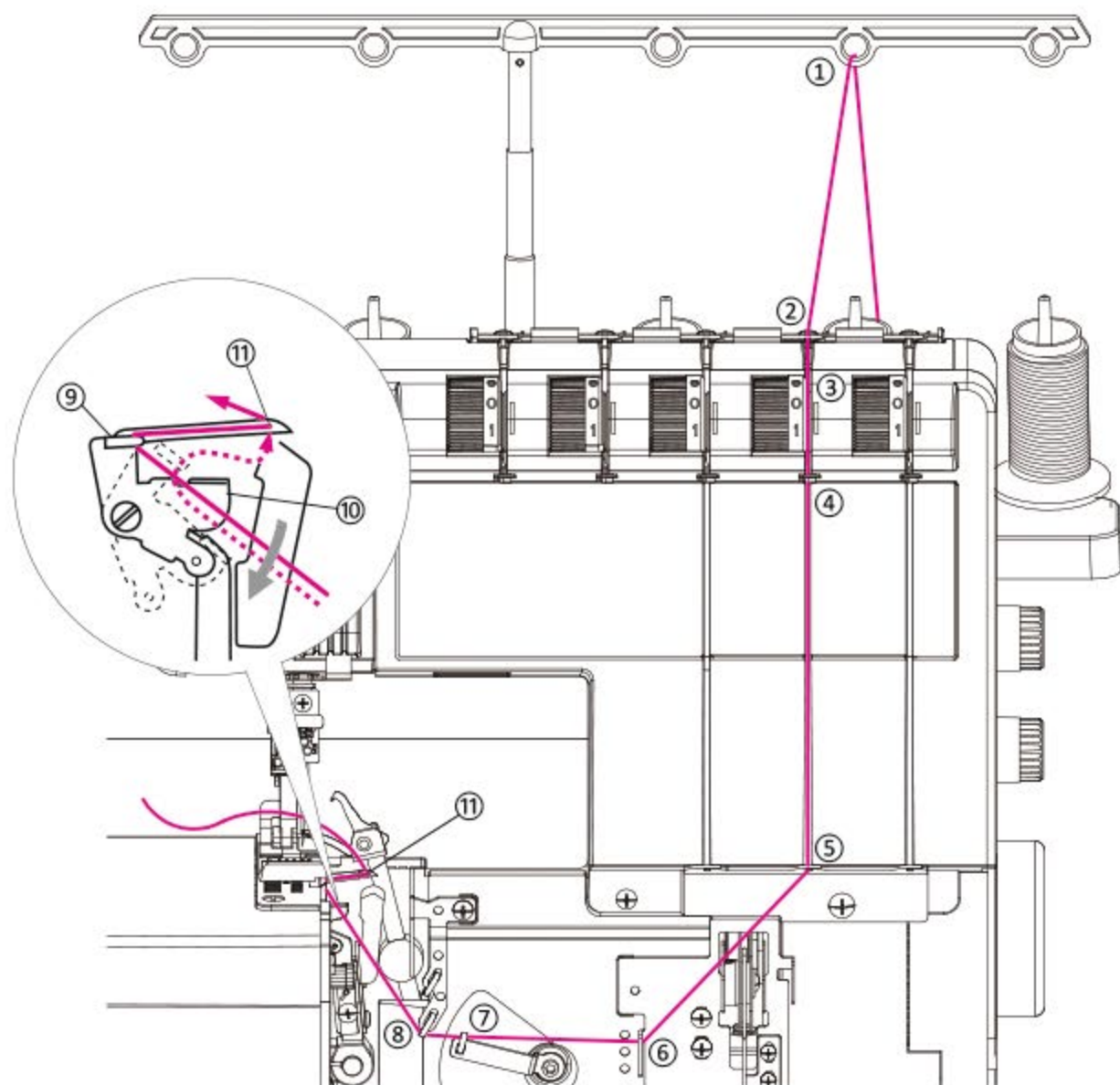

Заправка нити в петлитель цепного стежка

При заправке нити в петлитель цепного стежка придерживайтесь траектории заправки, обозначенной синими метками. Поверните маховик на себя так, чтобы петлитель цепного стежка оказался в крайнем правом положении.

Установите катушку на правый катушкодержатель и пропустите нить на себя через отверстие в нитенаправителе выдвижной штанги ①, под нитенаправитель на верхней крышке ② и в натяжитель ③, как было показано ранее на странице 21.

Проложите нить в направителе ④ и ⑤. Заправка нити в направители ⑥, ⑦, ⑧, ⑨, ⑩, а также в отверстия петлителя ⑪ и ⑫ показана на следующей странице.

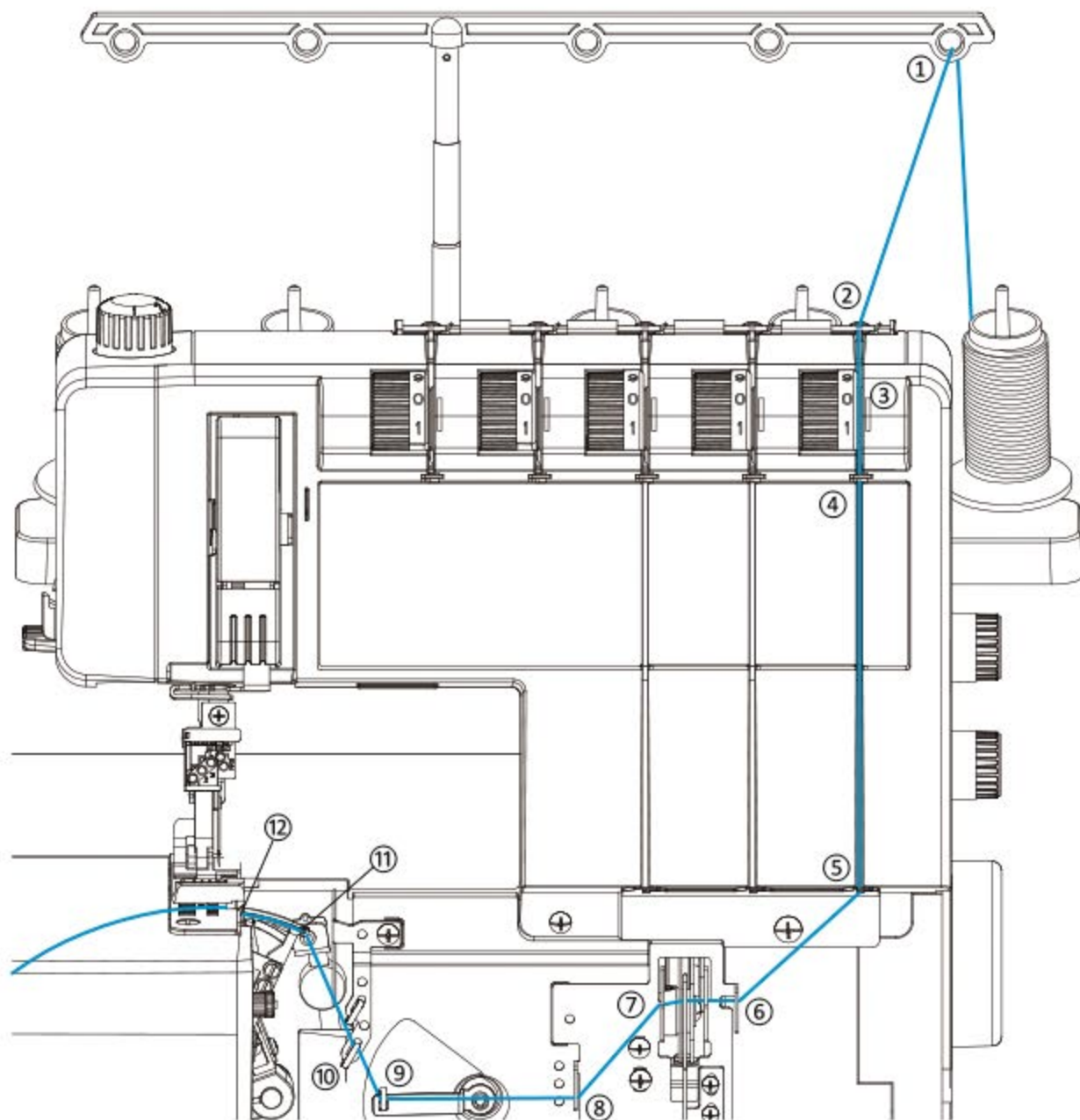

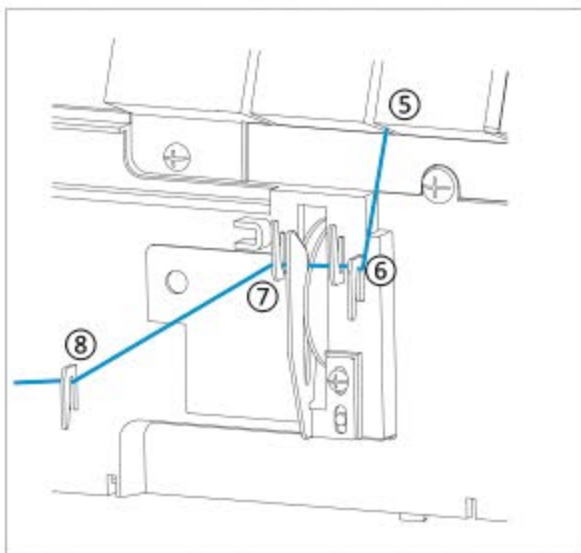

Проложите нить под направлятель ⑤, а затем положите нить сверху в направлятель ⑦ и далее под направлятель ⑧ и в направлятели ⑨ и ⑩.

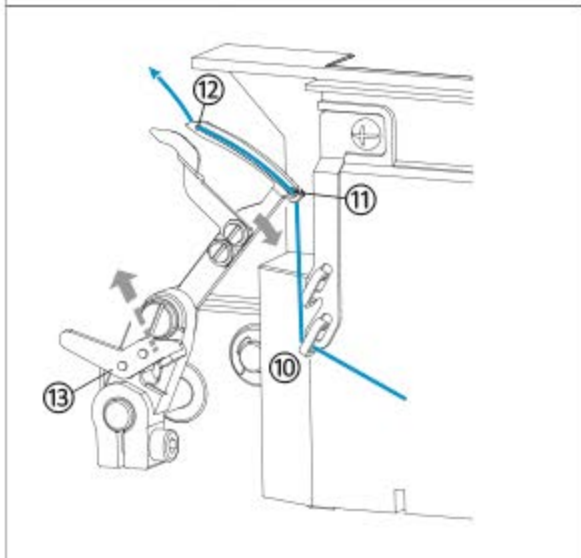
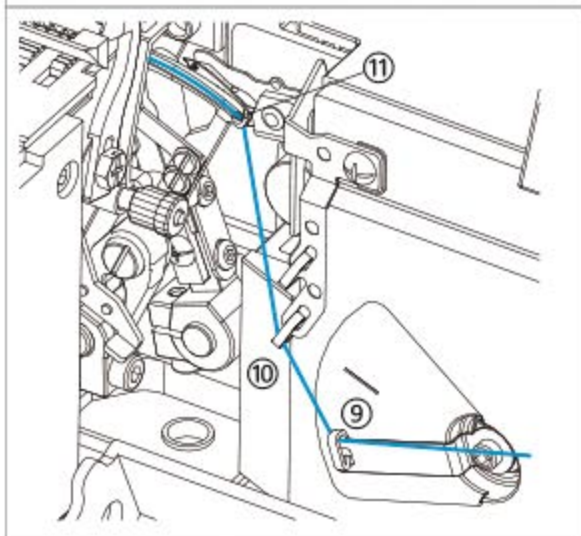

Поверните рычаг отключения петлителя ⑬ против часовой стрелки, и петлитель наклонится вправо для облегчения доступа.

В исходное положение рычаг вернётся, когда вы начнёте шить.

Вставьте нить сзади вперёд в правое отверстие петлителя ⑪, а затем от себя в левое отверстие ⑫.

Вытяните кончик нити длиной сантиметров 10 и проложите его назад под лапку.

Заправка нитей в иглы

Перед заправкой нитей отключите питание машины, поднимите прижимную лапку и поднимите иглы в верхнее положение. Схема заправки нитей в иглы показана на рисунке. Заправляйте игольные нити после заправки петлителей слева направо.

Установите катушку и пропустите нить на себя через отверстие в нитенаправителе выдвижной штанги ①, под нитенаправитель на верхней крышке ② и в натяжитель ③, как было показано ранее на странице 21.

Проложите нить справа налево под скобу направителя ④. Распределите нити на нижнем направителе ⑤, как показано на рисунке, и далее проложите вниз в прорезь ⑥.

Выведите нить между свободными зубцами направителя ⑦. Опустите все игольные нити вниз и распределите их между зубцами гребёнки ⑧.

Заправьте все нити под скобку нитенаправителя на иглодержателе ⑨.

Если вы будете заправлять нить в иглу L1, L2 или L3, проложите её под направитель ⑩.

Проверьте, что нити не перепутались между собой, и при помощи нитевдевателя заправьте их в иглы от себя.

Вытяните кончики нитей длиной сантиметров 10 и проложите их под лапку.

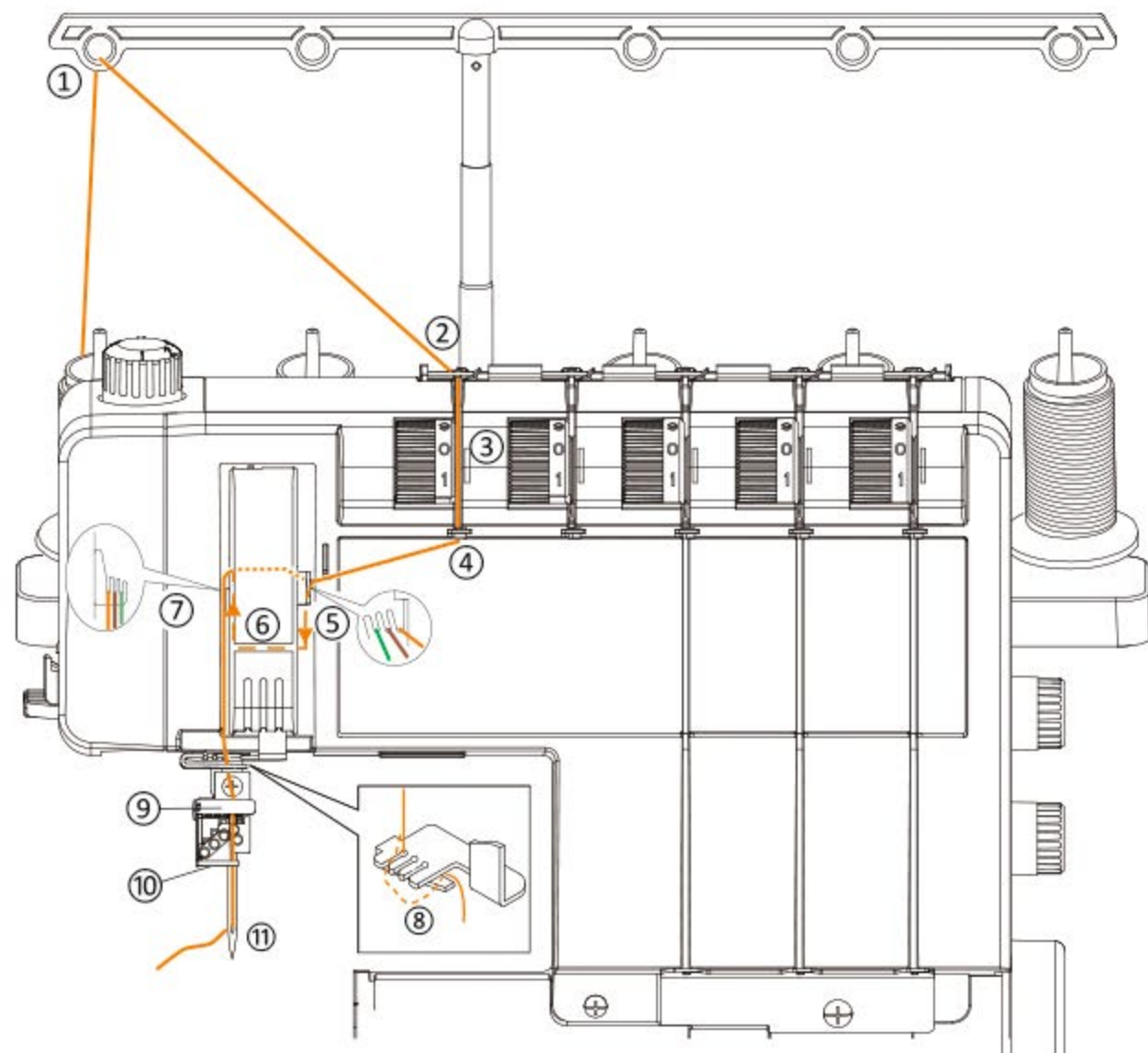

Исключение при заправке иглы L3

При шитье 5-ниточным стачивающе-обметочным швом (Программы 20 и 22), 4-ниточным стачивающе-обметочным швом (Программы 19 и 21) и Строчкой цепного стежка (Программа 4), нить иглы L3 заправляется по другой схеме, как показано на рисунке ниже. Нить должна попасть в прорезь ⑥ сверху. Кроме того, при шитье Строчкой цепного стежка (Программа 4) игольную нить надо заправить в зелёный натяжитель.

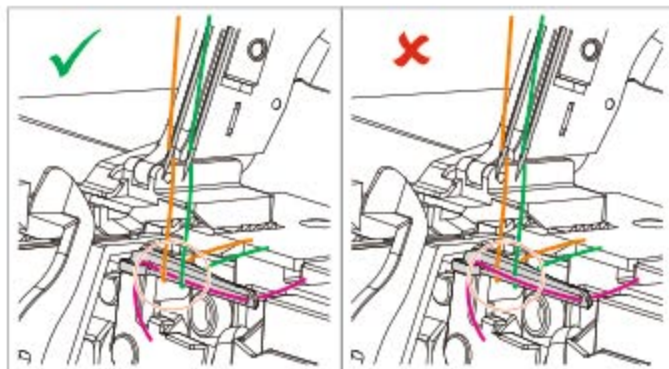
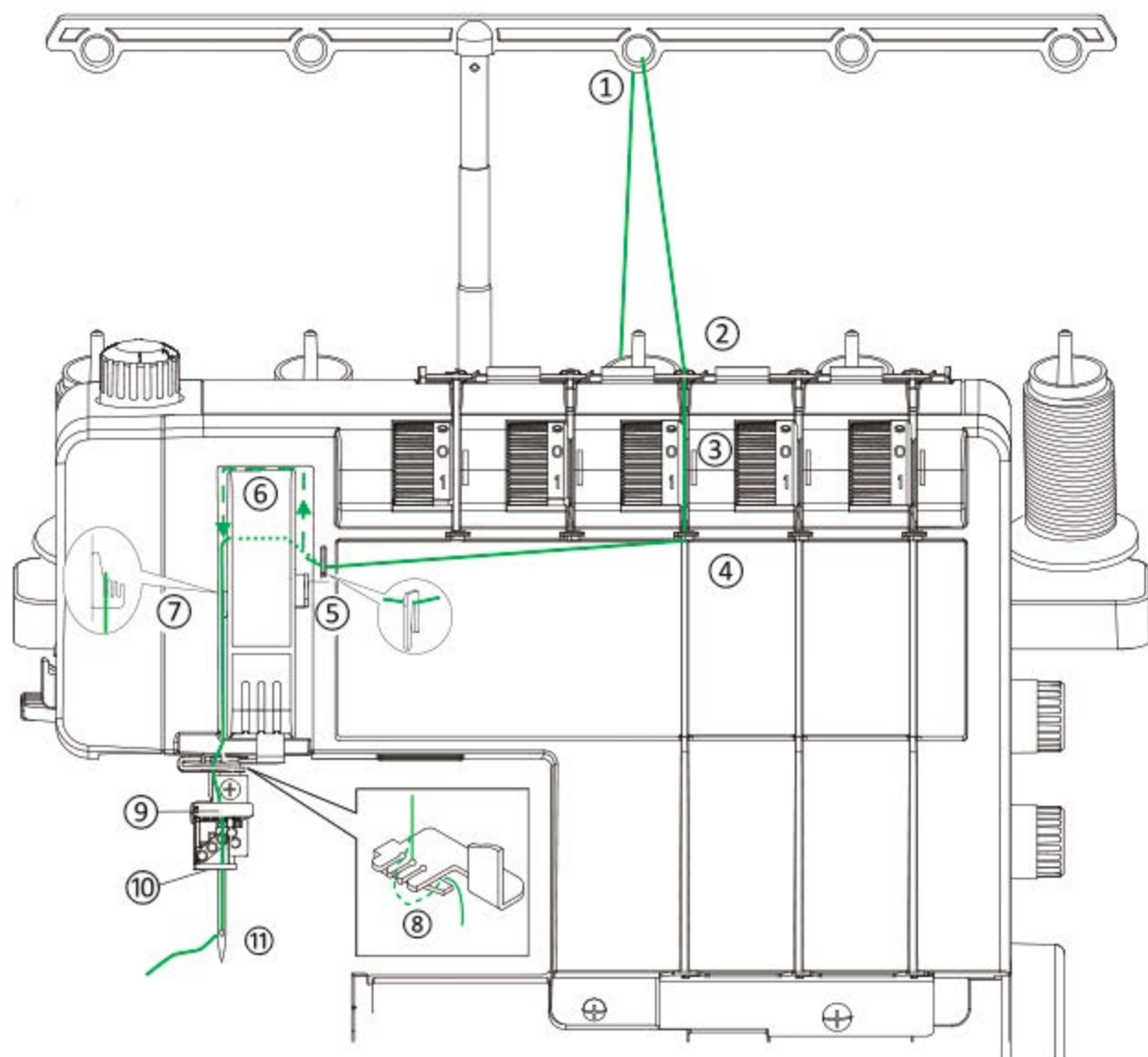

Важно!

Игольные нити следует всегда заправлять в последнюю очередь, чтобы они не попали под нить петлителя. В противном случае машина будет путать нитки.

При обрыве ниток надо обязательно удалить нитки из игл, заново заправить нить в петлитель и только потом заправить игольные нити.

Использование нитевдевателя

Поднимите иглу в верхнее положение. Возьмите нитевдеватель так, чтобы треугольная отметка ① была сверху. Захватите нить так, чтобы она попала в прорезь ②.

Установите нитевдеватель над ушком иглы.

Спустите нитевдеватель по игле, слегка нажимая на него, пока язычок нитевдевателя ③ не протолкнёт нить в ушко.

Уберите нитевдеватель и крючком ④ вытяните петлю из ушка иглы.

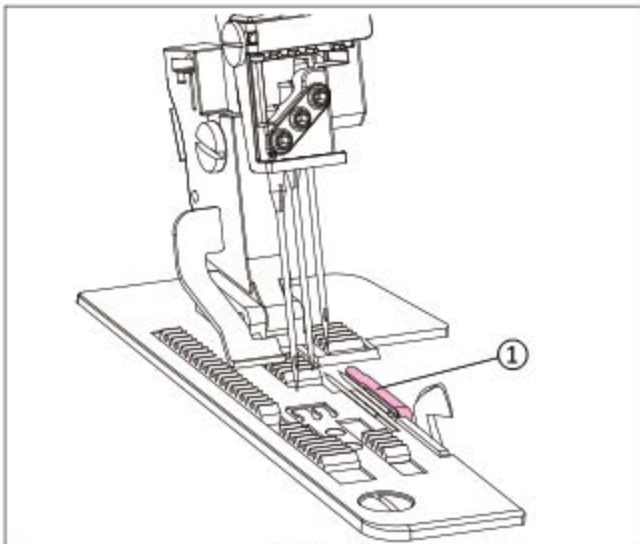

Язычок игольной пластины

Для обычной обметки края язычок игольной пластины ① должен быть поднят в рабочее положение.

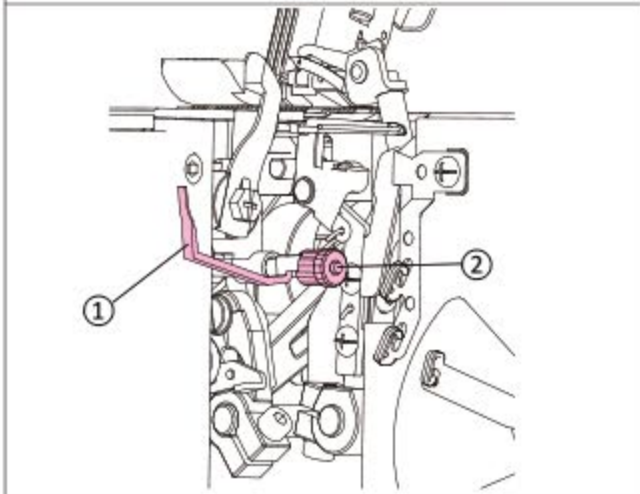

Для выполнения ролевой подрубки язычок надо убрать в нижнее положение. Такое же положение язычка должно быть при выполнении плоских швов и цепной строчки.

Для перемещения язычка воспользуйтесь ручкой ②. Потяните её вправо и поверните на себя до упора.

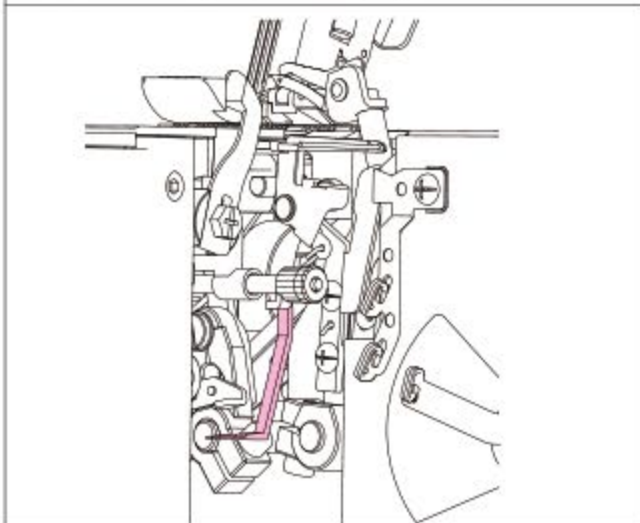

Конвертер двухниточного шва

Для выполнения двухниточных швов надо подключить конвертер.
Для этого поверните маховик и поднимите верхний петлитель в верхнее положение.
Опустите конвертер ① и вставьте его носик в отверстие в петлителе.

Чтобы отключить конвертер, извлеките носик из отверстия петлителя и поднимите конвертер до упора.

Выключение верхнего петлителя

Вы можете отключить верхний петлитель для выполнения плоских швов и цепного шва.

Для этого откройте крышку петлителей и поверните маховик так, чтобы верхний петлитель опустился в нижнее положение.

Нажмите на рычаг отключения петлителя ② и передвиньте его в левое положение.

Поверните маховик на полный оборот, чтобы убедиться, что петлитель выключен.

Для включения петлителя передвиньте рычаг в правое положение и поверните маховик до тех пор, пока не услышите щелчок и петлитель не начнёт подниматься.

Регулировка длины стежка

Для большинства операций регулятор длины стежка ① следует установить на значение 3-3.5.

При шитье толстых материалов увеличьте длину стежка, а при обработке тонких тканей - уменьшите.

Регулировка дифференциальной подачи ткани

Механизм дифференциальной подачи ткани состоит из двух гребёнок транспортера ткани, передней и задней, расположенных друг за другом. Гребенки могут передвигать ткань синхронно, а могут независимо друг от друга. Когда амплитуда движения передней гребёнки отличается от амплитуды задней, ткань при шитье растягивается или собирается. Степень растяжения или сжатия ткани можно менять регулятором дифференциальной подачи ткани ②.

При шитье обычных тканей следует установить регулятор дифференциальной подачи ткани на значение 1.0.

При шитье эластичных тканей, трикотажа или джерси установите регулятор на значение от 1.0 до 2.0. Материал при шитье будет немного собираться, чтобы компенсировать растяжение трикотажа от нажима лапки. В итоге получится гладкий равномерный шов.

При шитье лёгких материалов может потребоваться установка дифференциала на значения от 0.7 до 1, чтобы уменьшить стягивание ткани нитками шва.

Точное значение коэффициента дифференциальной подачи зависит от обрабатываемой ткани. Перед началом шитья основного изделия выполните пробное шитьё с различными настройками на лоскуте той же ткани.

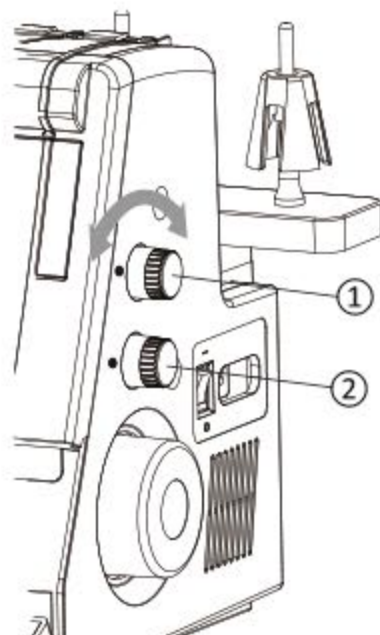

Ткань	Исходный вариант	Значение дифференциала	Итог
Эластичная (трикотаж, джерси)		1.0-2.0	
Неэластичная (хлопок, деним)		1.0	
Лёгкая (шёлк, тонкий трикотаж)		0.5-1.0	

Установка защиты ножа

Выключите питание машины!

Снимите лоток для обрезков, откройте крышку петлителей.

Потяните за защитную крышку ножа и снимите её.

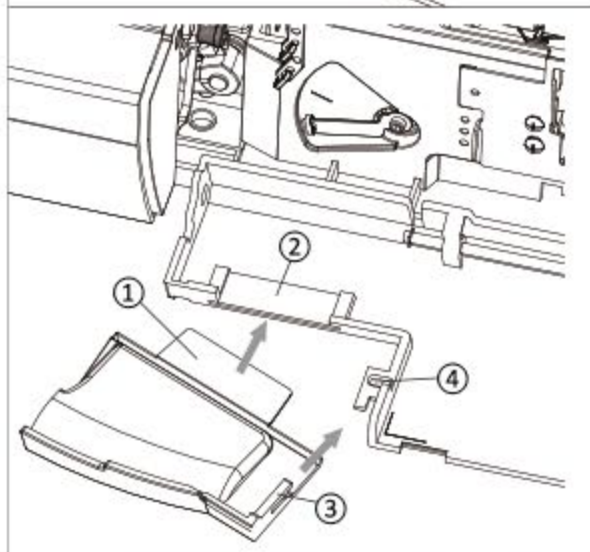
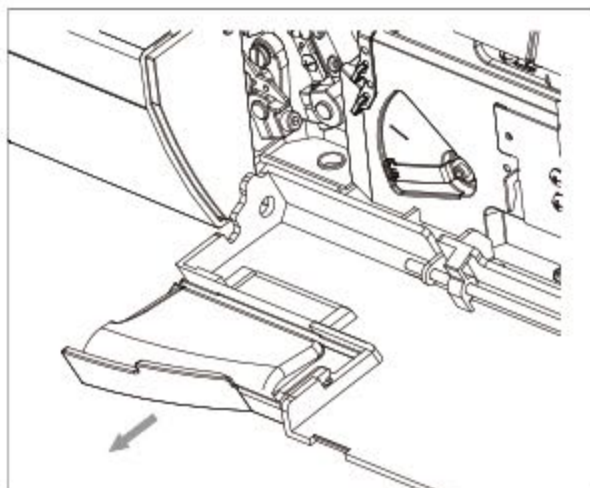

Для установки крышки, вставьте выступ ① в паз ②, а защёлку ③ в паз ④ и нажмите на крышку.

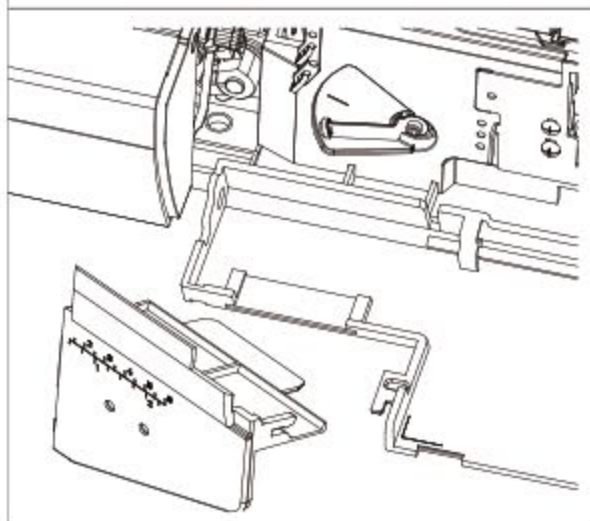

Съёмный столик для плоского шва устанавливается аналогично.

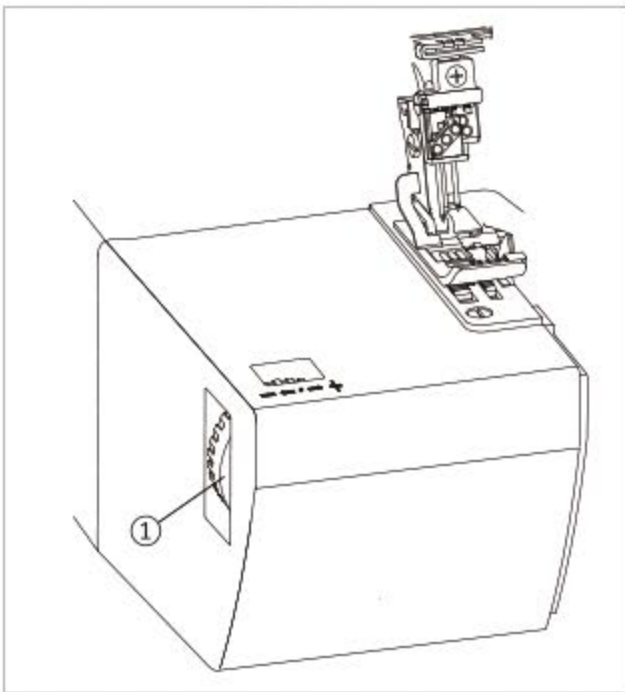

Регулировка ширины обрезки

Ширину шва можно увеличить или уменьшить, перемещая нож с помощью регулятора ширины обрезки ①.

Ширину обрезки можно менять в следующих пределах:

- При использовании левой иглы R1 расстояние от иглы до края ткани регулируется в пределах 5 - 6.8 мм. Это значение видно в окошке регулятора.
- При использовании только правой иглы R2 расстояние от иглы до края ткани будет меньше указанного в окошке на 2 мм (от 3 до 4.8 мм).

Рекомендованное для четырёхниточного оверлочного шва значение ширины обрезки (5.5 мм) отмечено буквой N на регуляторе.

Вторая шкала на регуляторе показывает ширину шва при шитье стачивающе-обмёточным швом (Программы 19 и 20).

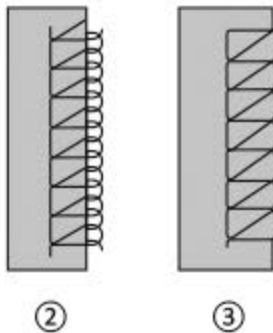

② Если петли шва сильно выступают за край ткани, поверните регулятор ширины обрезки так, чтобы подвинуть нож вправо.

③ Если ткань собирается внутри шва, подвиньте нож влево, чтобы уменьшить ширину обрезки.

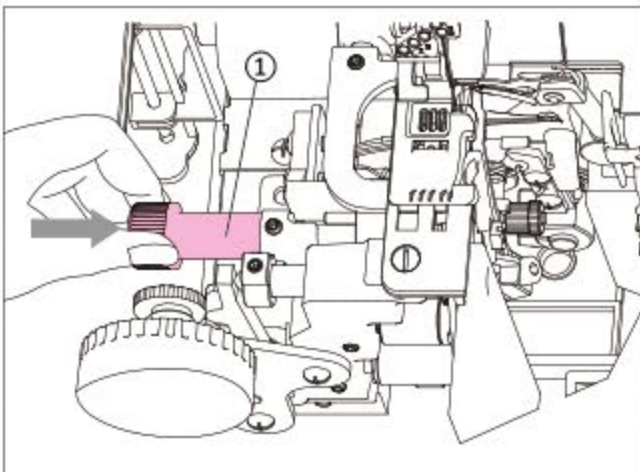

Отключение ножа

Выключите питание машины!

Снимите лоток для обрезков, откройте крышки петлителей и удалите съёмный столик. Поверните маховое колесо, чтобы нож поднялся в верхнее положение. Нажмите на рычаг отключения ножа ① до упора вправо.

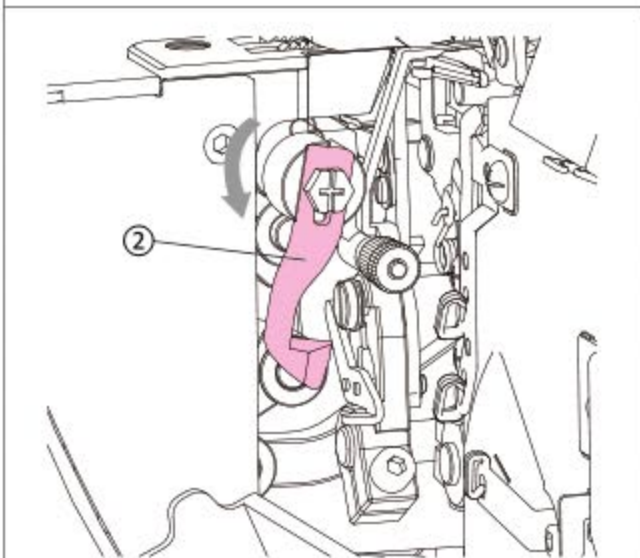

Поверните рычаг отключения ножа на себя так, чтобы нож ② опустился в нижнее положение. Теперь нож будет выключен и не будет резать ткань.

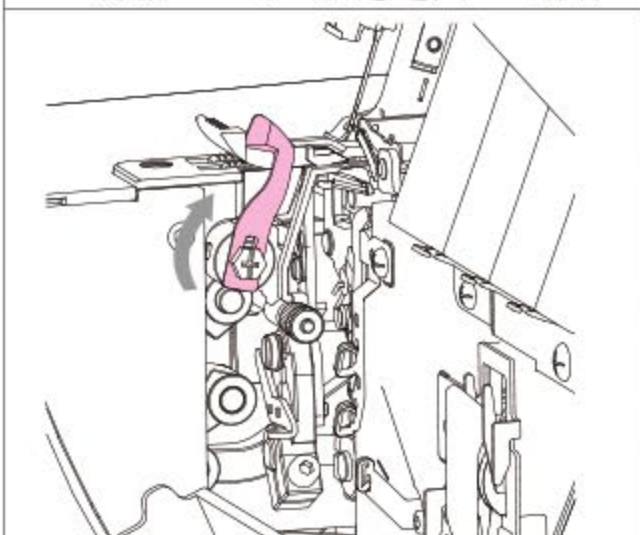

Включение ножа

Чтобы вернуть нож в работу, нажмите на рычаг отключения ножа до упора вправо и поверните его от себя. Нож поднимется и защелкнется в рабочем положении.

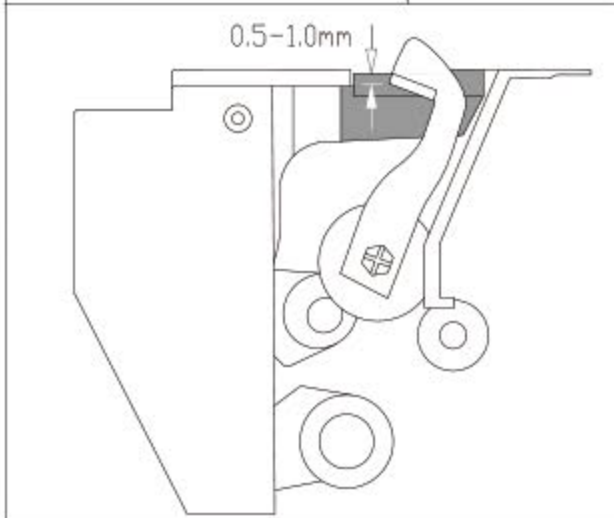
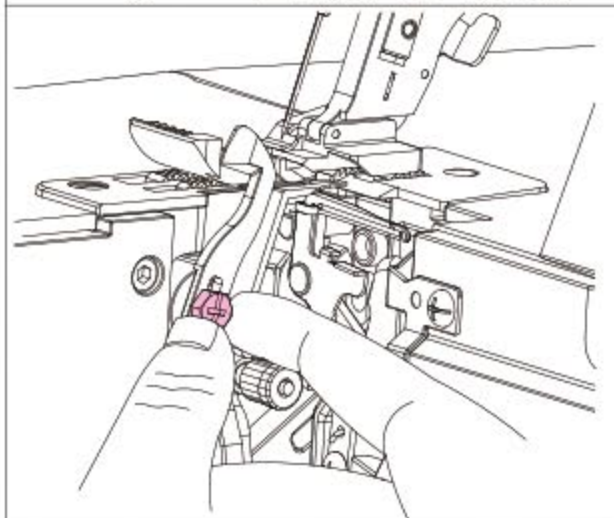
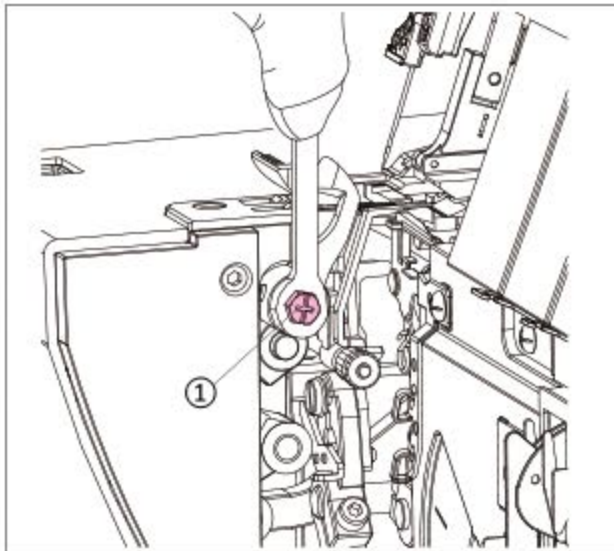

Замена верхнего ножа

- Выключите питание машины
- Установите ширину обрезки на 3.5 мм
- Поднимите нож в рабочее положение
- Отверните винт крепления верхнего ножа ① ключом из набора аксессуаров и извлеките верхний нож
- Вставьте новый нож в держатель и слегка затяните винт крепления
- Поверните маховик так, чтобы нож опустился в нижнее положение
- Проверьте, что кончик верхнего ножа расположен ниже кромки нижнего ножа примерно на 0.5-1 мм
- Затяните винт крепления верхнего ножа

Чистка машины

Коверлок требует более частого обслуживания, чем обычная швейная машина по двум причинам:

- При обрезании ткани образуется много пыли и отходов ткани
- Коверлок работает на высокой скорости и требует более частой смазки для поддержания нормального состояния механических деталей

Перед чисткой, смазкой и обслуживанием машины отключите шнур питания от розетки!

Откройте крышку петлителей и боковую крышку, снимите лапку и игольную пластину, отключите нож и очистите доступные внутренние поверхности от пыли кистью или пылесосом. Чтобы снять игольную пластину, отверните винт ①.

Периодически очищайте резиновые ножки машины спиртом, чтобы машина не двигалась при работе.

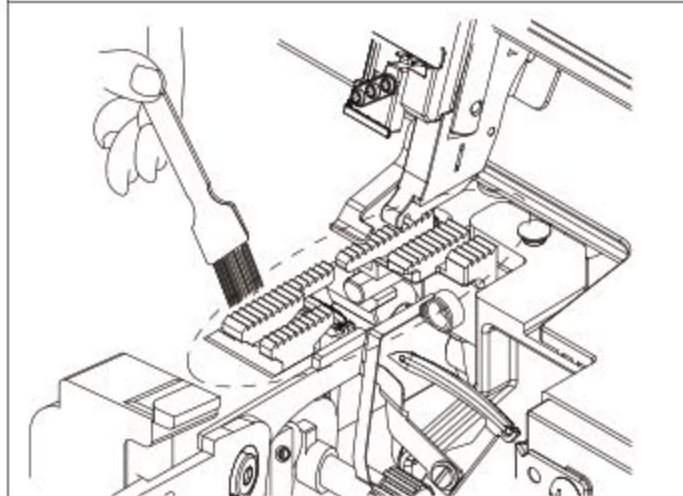
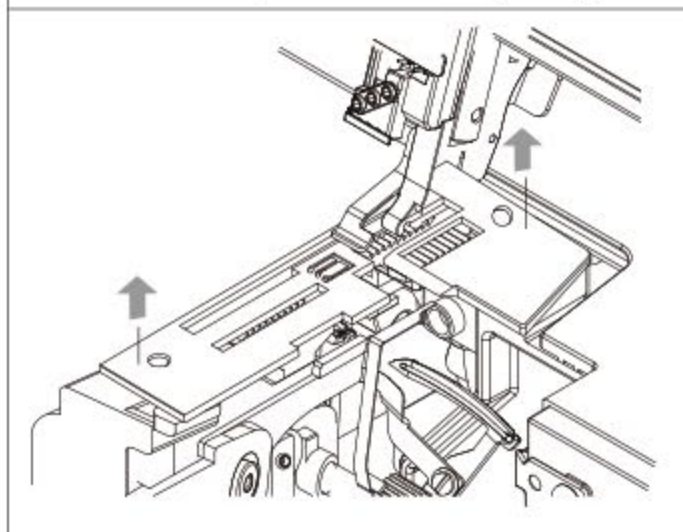
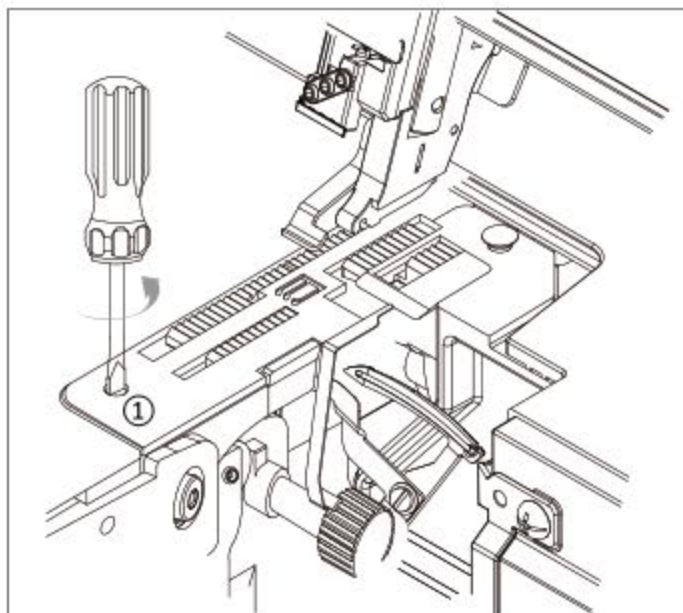

Смазка машины

Перед чисткой, смазкой и обслуживанием машины отключите шнур питания от розетки!

Для ровной и бесшумной работы необходимо регулярно смазывать движущиеся детали в местах, указанных на рисунке. Рекомендуется смазывать оверлок раз в неделю при обычном использовании или раз в 10 часов при постоянном использовании. Раз в два года надо посетить сервисный центр для проведения большого технического обслуживания.

Применяйте только специальное масло для швейных машин. Использование другого масла может привести к повреждению машины.

После смазывания машины, положите лоскут ткани под лапку и запустите машину без ниток на минуту.

Перед шитьем удалите излишки масла с поверхности машины.

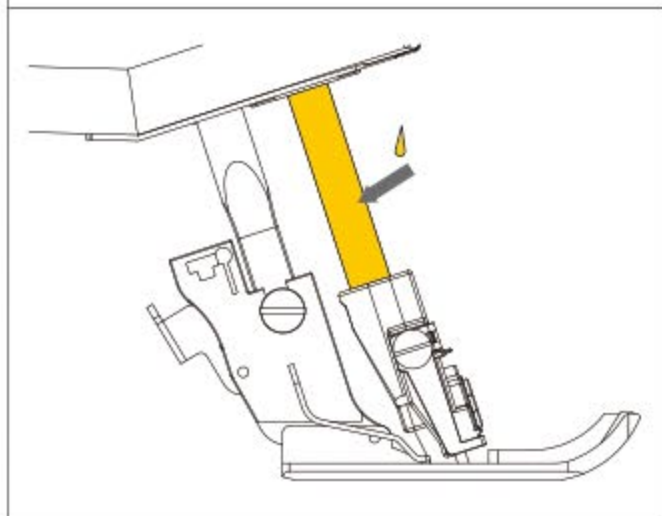
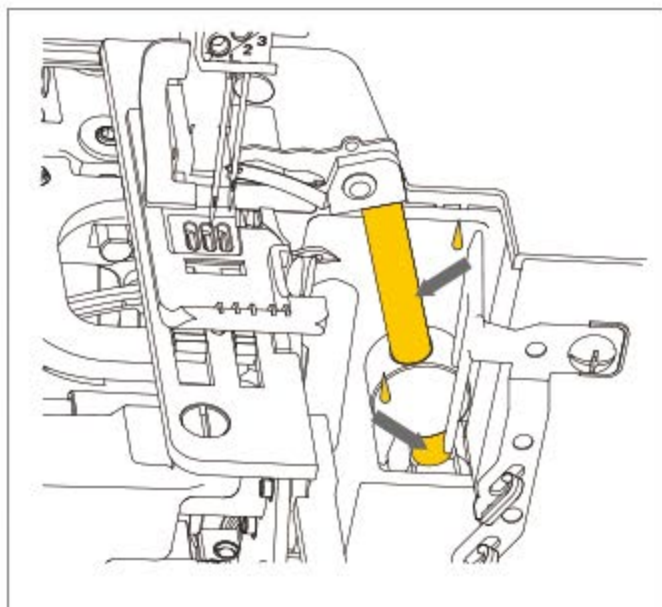

Устранение неполадок

Прежде чем из-за неисправности машины обратиться в сервисный центр, проверьте машину по следующей таблице. Если проблему устранить не получится, обратитесь в авторизованный сервисный центр.

Проблема	Причина	Решение
Ткань не продвигается	Неправильно отрегулировано давление лапки.	Увеличьте давление лапки.
Сломалась игла	1. Игла изогнута или затупилась 2. Игла неправильно установлена 3. Игла другого стандарта 4. Ткань потянули во время шитья	Проверьте качество и правильность установки иглы. Не тяните ткань во время шитья.
Нить оборвалась	1. Неправильно или не в том порядке заправлены нитки 2. Нитки перепутались 3. Натяжение нити слишком велико 4. Игла установлена неправильно или игла не соответствует ткани.	Перезаправьте нитки. Проверьте, что нитки не попали под катушки и нигде не перепутались. Проверьте правильность настроек по таблице шва. Проверьте качество и правильность установки игл.
Пропуск стежков	1. Игла изогнута или затупилась 2. Игла неправильно установлена 3. Игла не соответствует ткани 4. Игла другого стандарта 5. Неправильно или не в том порядке заправлены нитки 6. Давление лапки слишком мало	Проверьте качество и правильность установки иглы. Перезаправьте нитки. Увеличьте давление лапки.
Неровные стежки	1. Неправильно настроено натяжение нитей 2. Нить неравномерно сматывается с катушки	Проверьте, что ничего не мешает сходу нити с катушки. Отрегулируйте натяжение нитей.
Ткань стягивается	1. Натяжение нитей слишком велико 2. Неправильно заправлены нити или нити перепутались.	Проверьте заправку ниток и установку катушек. Отрегулируйте натяжение нитей.
Неровная обрезка или застревание ткани под ножом	1. Неправильно отрегулировано положение ножа 2. Нож повреждён или затупился	Проверьте качество и положение ножа. При необходимости, замените нож.